



CATALOGUE

QUẠT CÔNG NGHIỆP LY TÂM - HƯỚNG TRỰC

KindFan

CATALOGUE

— QUẠT CÔNG NGHIỆP LY TÂM - HƯỚNG TRỰC

CÔNG TY CỔ PHẦN CƠ ĐIỆN VÀ THIẾT BỊ MÔI TRƯỜNG SOLUTEX

CN miền Nam	H67 Lê Thị Riêng, Khu dân cư Thới An, Khu phố 5, Phường Thới An, TP. Hồ Chí Minh
Trụ sở chính	33 Phước Lý 5, Phường Hòa Khánh, TP. Đà Nẵng
Hotline	0905.804.026

Sản phẩm chất lượng

Uy tín vững bền

MỤC LỤC

Table of content







QUẠT CÔNG NGHIỆP | INDUSTRIAL FAN

	QUẠT LY TÂM THẤP ÁP LOW PRESSURE CENTRIFUGAL FANS KFC-1D-No KFC-11-No	04 06
	QUẠT LY TÂM TRUNG ÁP MEDIUM PRESSURE CENTRIFUGAL FANS KFC-2D-No KFC-21-No	08 10
	QUẠT LY TÂM CAO ÁP HIGH PRESSURE CENTRIFUGAL FANS KFC-3.1D-No KFC-3.2D-No KFC-31-No	12 14 16
	QUẠT LY TÂM CẤP - HÚT KHÍ LÒ HƠI BOILER EXHAUST CENTRIFUGAL FANS KFC-4.1D KFC-4.2D KFC-41-No	18 20 22
	QUẠT LY TÂM HIỆU SUẤT CAO HIGH PERFORMANCE CENTRIFUGAL FANS KFC-5D-No KFC-51-No	24 26
	QUẠT LY TÂM BỌC HỘP BOX CENTRIFUGAL FANS KFC-BD-No KFC-BI-No	28 30
	QUẠT HƯỚNG TRỰC TRÒN THÔNG GIÓ VENTILATION AXIAL FANS KFA-1D-No KFA-11-No	32 34
	QUẠT HƯỚNG TRỰC TRÒN NỐI ỐNG INLINE DUCT AXIAL FANS KFA-2D-No	36
	QUẠT HƯỚNG TRỰC GẮN MÁI ROOF-MOUNTED AXIAL EXTRACTOR FANS KFA-3D-No	38
	QUẠT HƯỚNG TRỰC BỌC HỘP BOX AXIAL FANS KFA-BD-No	40
	QUẠT JETFAN THÔNG GIÓ HẦM ĐƯỜNG BỘ JETFAN FOR ROAD TUNNEL VENTILATION KFA-JFS-No	42

QUẠT HÚT KHÓI SỰ CỐ | SMOKE EXHAUST FAN

	QUẠT LY TÂM HÚT KHÓI ĐỘNG CƠ CHỊU NHIỆT CENTRIFUGAL FANS EXHAUSTING HEAT-RESISTANT MOTOR KFC-FF-No KFC-FFI-No	44
	QUẠT LY TÂM HÚT KHÓI HAI TỐC ĐỘ TWO SPEED CENTRIFUGAL FANS KFC-SF-No	46
	QUẠT LY TÂM GẮN MÁI HÚT KHÓI ROOF MOUNTED CENTRIFUGAL FANS SMOKE EXHAUST KFC-RF-No	48
	QUẠT HƯỚNG TRỰC HÚT KHÓI ĐỘNG CƠ CHỊU NHIỆT AXIAL FANS EXHAUSTING HEAT-RESISTANT MOTOR KFA-FF-No	50
	QUẠT HƯỚNG TRỰC HÚT KHÓI HAI TỐC ĐỘ TWO SPEED AXIAL FANS KFA-SF-No	52
	QUẠT HƯỚNG TRỰC GẮN MÁI HÚT KHÓI ROOF MOUNTED AXIAL FANS SMOKE EXHAUST KFA-RF-No	54
	QUẠT VUÔNG GẮN TƯỜNG ĐỘNG CƠ CHỊU NHIỆT WALL-MOUNTED SQUARE FANS WITH HEAT-RESISTANT MOTOR KFA-QF-No KFA-QF-No	56
	QUẠT THÂN DẸP GẮN TƯỜNG ĐỘNG CƠ CHỊU NHIỆT WALL MOUNTED FANS WITH FLAT BODY HEAT RESISTANT MOTOR KFA-WF-No	58

QUẠT CABINET | CABINET FAN

	QUẠT LY TÂM CABINET CAO ÁP HIGH PRESSURE CABINET CENTRIFUGAL FAN KFT Series	60
	QUẠT LY TÂM CABINET TRUNG ÁP THE WIND CABINET SERIES KFJ Series	62
	FAN FILTER BOX AIR CONDITIONING WIND ARK SERIES KFJ-G Series	64
	QUẠT LY TÂM CABINET THẤP ÁP LITTLE OVERLORD SERIES KFJ-DT Series	66
	QUẠT INLINE NỐI ỐNG BLOWER SERIES KFPT Series	68
	HỘP LỌC FILTER BOX SERIES KLX Series	69

KFC-1D-No

QUẠT LY TÂM THẤP ÁP TRỰC TIẾP LOW PRESSURE DIRECT CENTRIFUGAL FANS



Diễn giải ký hiệu/ Code explanation

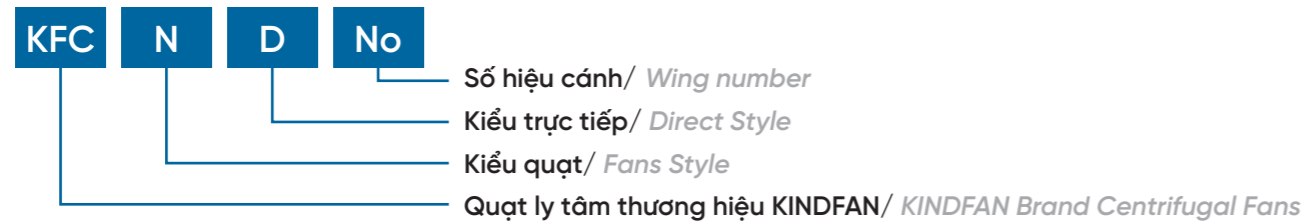

ỨNG DỤNG APPLICATION

Nối với đường ống gió cấp và hút khí trong hệ thống PCCC, HVAC, bếp ăn...
 Connecting to the supply and air intake ducts in the fire protection system, HVAC, kitchen....

ĐẶC TÍNH KỸ THUẬT SPECIFICATIONS

- Lưu lượng lớn, áp suất thấp, độ ồn thấp
Large flow, low pressure, low noise
- Vật liệu chế tạo: Thép SS400, Inox, Composite
Materials: SS400 Steel, Stainless Steel, composite

ĐƯỜNG ĐẶC TÍNH PERFORMANCE CURVE

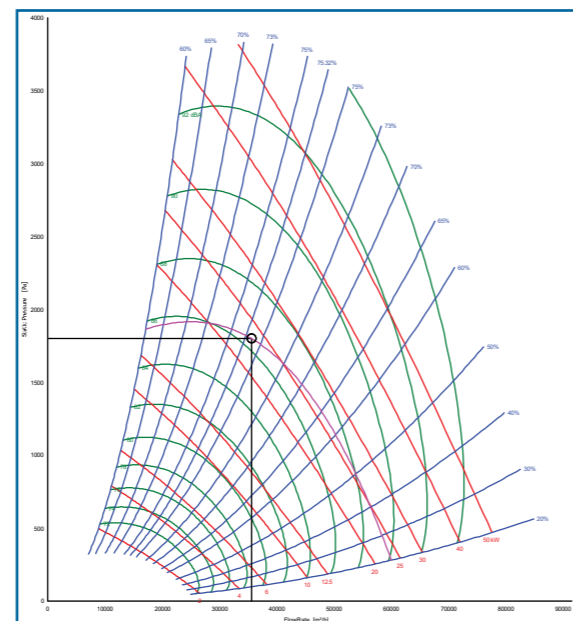

THÔNG SỐ KÍCH THƯỚC SIZE SPECIFICATIONS

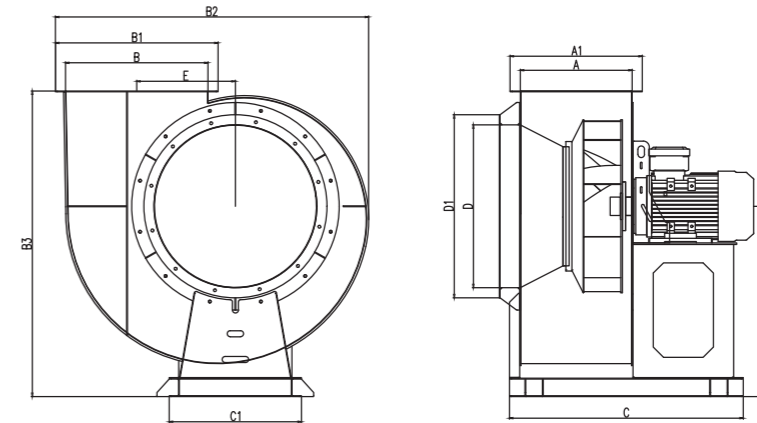

Model	D	D1	A	A1	B	B1	B2	B3	C	C1	E	H
	mm	mm	mm	mm	mm	mm	mm	mm	mm	mm	mm	mm
KFC-1D-4	300	380	270	350	300	380	705	705	630	420	236	430
KFC-1D-5	300	380	325	405	400	480	890	892	755	440	276	540
KFC-1D-6.3	500	580	425	505	500	580	1140	1146	855	490	364	695
KFC-1D-7	600	680	460	540	550	630	1250	1254	943	540	402	770
KFC-1D-8	700	780	500	600	650	750	1420	1390	1045	590	442	860
KFC-1D-9	800	880	550	650	700	800	1540	1500	1150	650	485	935
KFC-1D-10	800	880	600	700	800	900	1690	1668	1270	700	520	1030
KFC-1D-11	900	980	650	750	900	1000	1870	1860	1300	900	570	1135
KFC-1D-12	1000	1080	790	890	950	1050	2038	1995	1530	950	640	1220

THÔNG SỐ KỸ THUẬT SPECIFICATIONS

Model	Số hiệu cánh Wing number (No)	Công suất Power (Kw)	Tốc độ Speed (v/ph)	Điện áp Voltage (V)	Lưu lượng Volume (m3/h)	Chênh áp Pressure (Pa)	Độ ồn Noise (dB)
KFC-1D-4	4	1.5	1400	380	4000-6000	400-300	≈ 81
KFC-1D-5	5	2.2	1420	380	6000-9000	600-400	≈ 81
		3	1420	380	9000-12000	600-400	≈ 81
KFC-1D-6.3	6.3	4	1440	380	12000-14000	700-500	≈ 81
		5.5	1440	380	14000-16000	750-550	≈ 82
KFC-1D-7	7	7.5	1440	380	16000-20000	800-600	≈ 82
		11	1460	380	20000-25000	750-550	≈ 83
KFC-1D-8	8	15	1460	380	25000-32000	900-650	≈ 83
		11	1460	380	32000-36000	700-500	≈ 84
KFC-1D-9	9	15	1460	380	36000-45000	1000-650	≈ 84
		18.5	1470	380	45000-52000	1000-700	≈ 84
KFC-1D-10	10	22	1470	380	52000-58000	1050-700	≈ 84
		22	1470	380	58000-62000	950-650	≈ 85
KFC-1D-11	11	30	1470	380	62000-70000	1200-800	≈ 85
		37	1480	380	70000-75000	1300-1050	≈ 85
KFC-1D-12	12	37	1480	380	75000-80000	1200-900	≈ 85
		45	1480	380	80000-84000	1400-1000	≈ 85
KFC-1D-12	12	37	980	380	84000-92000	950-750	≈ 85
		55	1480	380	92000-105000	1500-1000	≈ 85

*Các thông số không có trong bảng sẽ được chúng tôi thiết kế và chế tạo theo yêu cầu riêng của khách hàng.
 *Parameters not included in the table will be designed and manufactured by us according to specific customer requirements.

KFC-1I-No

QUẠT LY TÂM THẤP ÁP GIÁN TIẾP LOW PRESSURE INDIRECT CENTRIFUGAL FANS

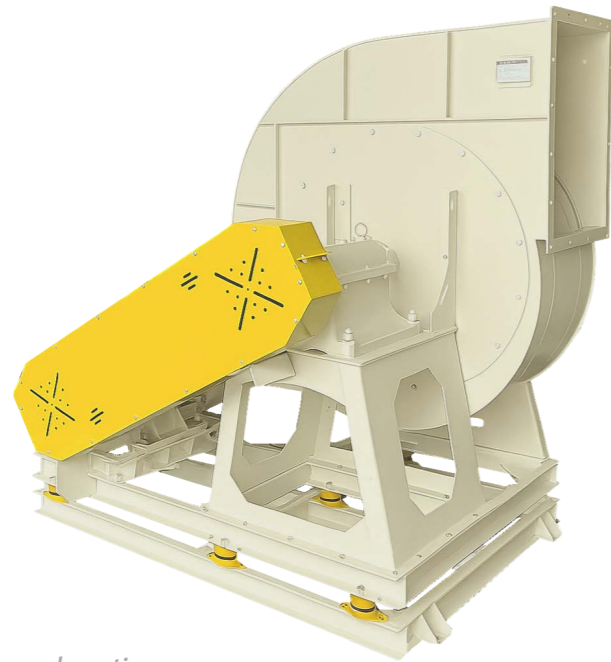

Diễn giải ký hiệu/ Code explanation

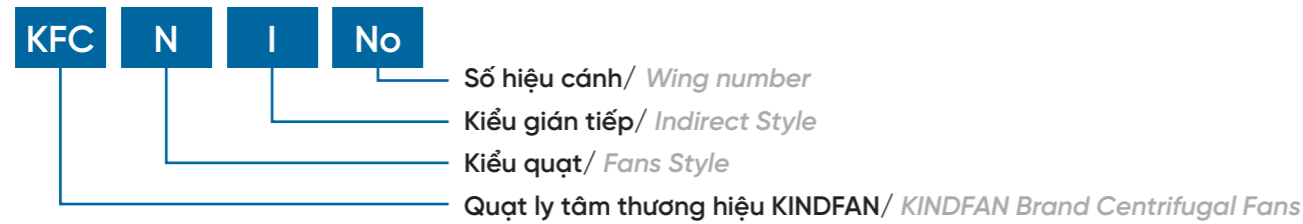

ỨNG DỤNG APPLICATION

Sử dụng hút khí thải công nghiệp, cấp hút khí có nhiệt, hệ thống hút khói sự cố cho tòa nhà
Industrial exhaust extraction, hot air supply, emergency smoke extraction system for the building.

ĐẶC TÍNH KỸ THUẬT SPECIFICATIONS

- Truyền động gián tiếp, lưu lượng lớn và áp suất trung bình, độ ồn thấp
Indirect drive, large flow and medium pressure, low noise
- Vật liệu chế tạo: Thép SS400, Inox, Composite
Materials: SS400 Steel, Stainless Steel, Composite

ĐƯỜNG ĐẶC TÍNH PERFORMANCE CURVE

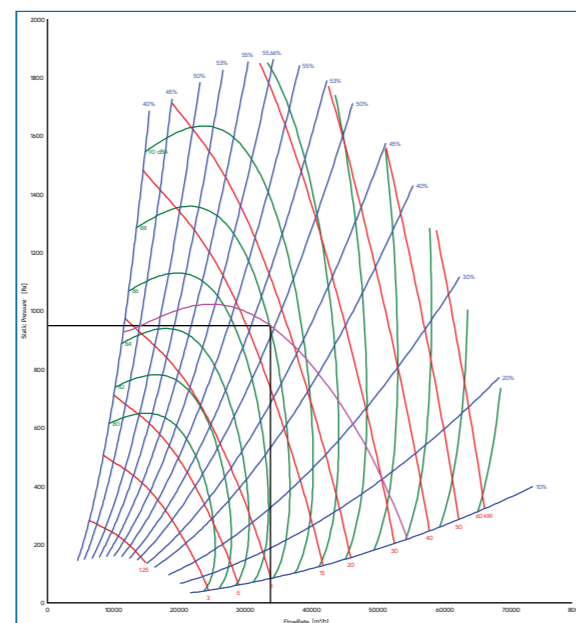

THÔNG SỐ KÍCH THƯỚC SIZE SPECIFICATIONS

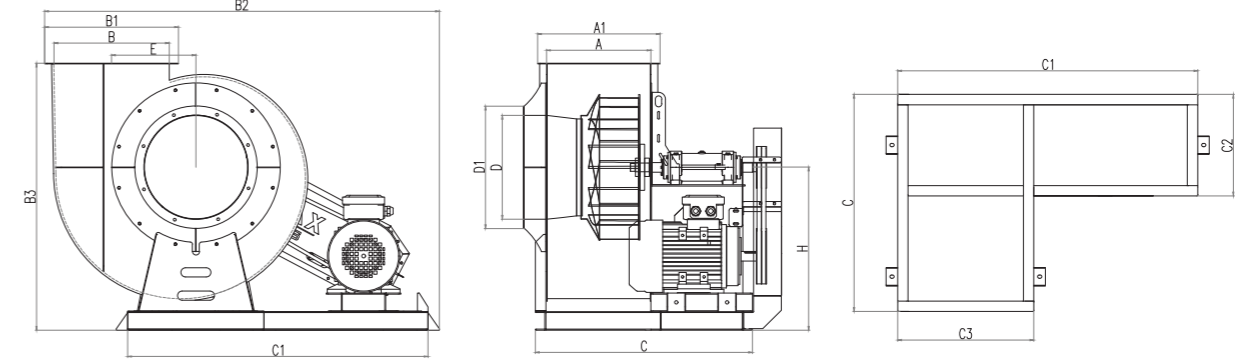

Model	D	D1	A	A1	B	B1	B2	B3	C	C1	C2	C3	E	H
	mm	mm	mm	mm	mm	mm	mm	mm	mm	mm	mm	mm	mm	mm
KFC-1I-4	300	380	270	350	300	380	1110	750	592	900	292	396	244	440
KFC-1I-5	400	480	320	400	350	430	1355	880	806	1060	450	440	320	530
KFC-1I-6.3	500	580	420	500	500	580	1600	1090	1036	1260	578	598	370	650
KFC-1I-7	600	680	460	540	550	630	1788	1220	1084	1400	580	710	415	740
KFC-1I-8	700	780	500	580	650	730	1972	1375	1125	1500	580	710	464	815
KFC-1I-9	750	830	580	660	800	880	2214	1590	1390	1760	760	967	534	880
KFC-1I-10	800	880	600	680	800	880	2445	1700	1410	1780	765	980	585	1020
KFC-1I-11	900	980	700	780	920	1000	2480	1920	1500	1785	768	1000	610	1060
KFC-1I-12	1000	1080	800	880	1000	1080	2518	2020	1610	1800	774	1036	680	1100
KFC-1I-14	1100	1180	950	1030	1100	1180	2720	2280	1790	2000	805	1300	770	1250
KFC-1I-16	1300	1380	920	1000	1100	1180	3206	2400	1790	2400	840	1300	854	1370
KFC-1I-18	1400	1480	1150	1230	1600	1680	3518	2850	2192	2600	1000	1498	805	1600
KFC-1I-20	1500	1580	1250	1330	1700	1780	3970	3160	2590	3000	1305	1828	1016	1810

THÔNG SỐ KỸ THUẬT SPECIFICATIONS

Model	Số hiệu cánh Wing number (No)	Công suất Power (Kw)	Tốc độ Speed (v/ph)	Điện áp Voltage (V)	Lưu lượng Volume (m3/h)	Chênh áp Pressure (Pa)	Độ ồn Noise (dB)
KFC-1I-4	4	2.2	1420	380	4100-4500	520-300	≈ 80
KFC-1I-5	5	3	1420	380	4600-5500	580-330	≈ 80
KFC-1I-6.3	6.3	5.5	1440	380	8000-14000	820-550	≈ 80
KFC-1I-7	7	7.5	1440	380	15000-18000	700-430	≈ 82
KFC-1I-8	8	11	1460	380	20000-25000	900-630	≈ 82
KFC-1I-9	9	15	1460	380	25000-33000	850-660	≈ 82
KFC-1I-10	10	18.5	1470	380	34000-39000	950-700	≈ 83
KFC-1I-11	11	18.5	1470	380	40000-50000	1100-620	≈ 83
KFC-1I-12	12	22	1470	380	48000-60000	980-550	≈ 84
KFC-1I-14	14	30	1470	380	55000-65000	1000-800	≈ 84
KFC-1I-14	14	37	1480	380	75000-90000	1100-850	≈ 85
KFC-1I-14	14	45	1480	380	85000-110000	1150-900	≈ 85
KFC-1I-16	16	55	1480	380	90000-110000	1300-1050	≈ 85
KFC-1I-16	16	75	1480	380	100000-120000	1600-1350	≈ 85
KFC-1I-18	18	75	1480	380	120000-145000	1350-900	≈ 85
KFC-1I-18	18	90	1480	380	145000-175000	1350-900	≈ 85
KFC-1I-20	20	90	1480	380	160000-180000	1200-900	≈ 85
KFC-1I-20	20	110	1480	380	180000-200000	1300-1000	≈ 85

*Các thông số không có trong bảng sẽ được chúng tôi thiết kế và chế tạo theo yêu cầu riêng của khách hàng.
 *Parameters not included in the table will be designed and manufactured by us according to specific customer requirements.

KFC-2D-No

QUẠT LY TÂM TRUNG ÁP TRỰC TIẾP MEDIUM PRESSURE DIRECT CENTRIFUGAL FANS



Diễn giải ký hiệu/ Code explanation

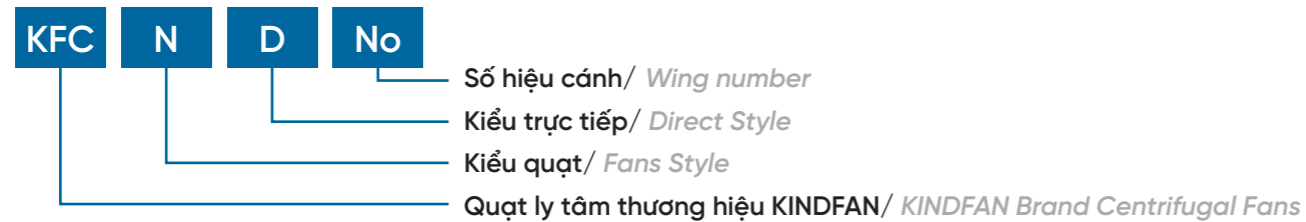

ỨNG DỤNG APPLICATION

Hút bụi mịn, khí nóng, cấp khí lạnh cho hệ thống ống khí
Vacuuming fine dust hot air, and supplying cold air to the air duct system

ĐẶC TÍNH KỸ THUẬT SPECIFICATIONS

- Cánh ít bám bụi, hiệu suất cao, độ ồn thích hợp
Less dusty wings, high performance, appropriate noise levels
- Vật liệu chế tạo: Thép SS400, Inox, Nhựa, Composite
Materials: SS400 Steel, Stainless Steel, Plastic, Composite

ĐƯỜNG ĐẶC TÍNH PERFORMANCE CURVE

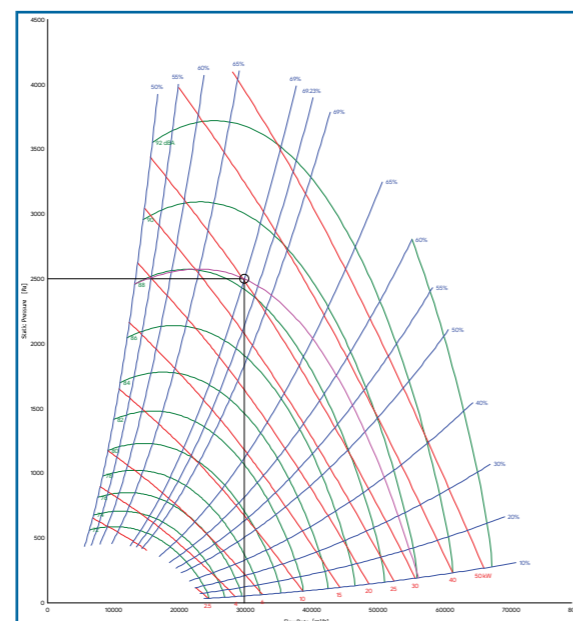

THÔNG SỐ KÍCH THƯỚC SIZE SPECIFICATIONS

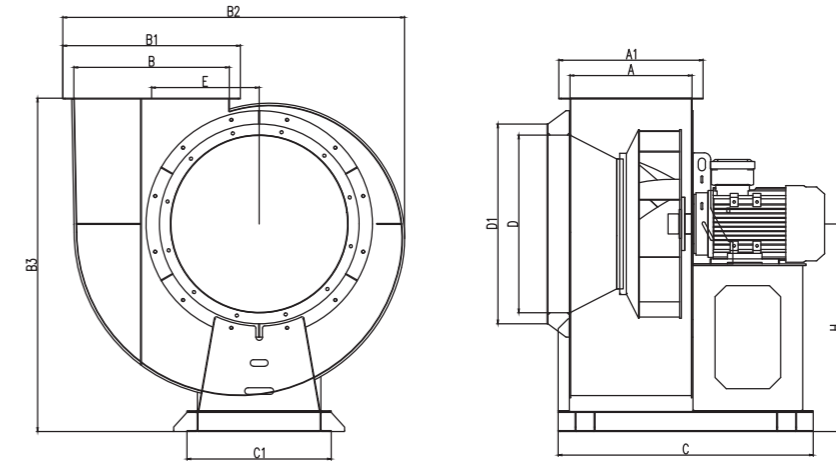

Model	D	D1	A	A1	B	B1	B2	B3	C	C1	E	H
	mm	mm	mm	mm	mm	mm	mm	mm	mm	mm	mm	mm
KFC-2D-3.2	250	330	250	330	250	330	632	610	580	380	210	350
KFC-2D-4	300	380	270	350	300	380	735	720	650	450	244	410
KFC-2D-5	400	480	340	420	350	430	906	860	720	480	318	510
KFC-2D-6.3	500	580	440	520	500	580	1129	1090	900	660	370	649
KFC-2D-7	600	680	480	560	550	630	1258	1220	950	650	414	740
KFC-2D-8	700	780	500	580	650	730	1430	1370	980	620	464	825
KFC-2D-10	810	890	590	670	700	780	1600	1550	1200	830	545	920
KFC-2D-11	920	1000	630	710	750	830	1680	1650	1240	860	620	980

THÔNG SỐ KỸ THUẬT SPECIFICATIONS

Model	Số hiệu cánh Wing number (No)	Công suất Power (Kw)	Tốc độ Speed (v/ph)	Điện áp Voltage (V)	Lưu lượng Volume (m3/h)	Chênh áp Pressure (Pa)	Độ ồn Noise (dB)
KFC-2D-3.2	3.2	1.5	1400	380	1000-2000	600-250	≈ 80
KFC-2D-4	4	2.2	1420	380	2500-4000	900-330	≈ 80
		3	1440	380	4200-5000	600-400	≈ 80
KFC-2D-5	5	4	1440	380	5500-6500	800-370	≈ 80
		5.5	1440	380	6500-8000	800-500	≈ 83
KFC-2D-6.3	6.3	7.5	1440	380	8000-12000	1500-1200	≈ 84
		11	1460	380	12000-15000	1300-900	≈ 84
KFC-2D-7	7	15	1460	380	15000-20000	2200-1500	≈ 84
		18.5	1470	380	20000-25000	2300-1800	≈ 85
KFC-2D-8	8	30	1470	380	25000-35000	2500-2000	≈ 85
KFC-2D-10	10	45	1480	380	35000-50000	2500-1600	≈ 85
KFC-2D-11	11	55	1480	380	50000-60000	3000-2000	≈ 85

*Các thông số không có trong bảng sẽ được chúng tôi thiết kế và chế tạo theo yêu cầu riêng của khách hàng.
 *Parameters not included in the table will be designed and manufactured by us according to specific customer requirements.



KFC-2I-No

QUẠT LY TÂM TRUNG ÁP GIÁN TIẾP MEDIUM PRESSURE INDIRECT CENTRIFUGAL FANS



Diễn giải ký hiệu/ Code explanation

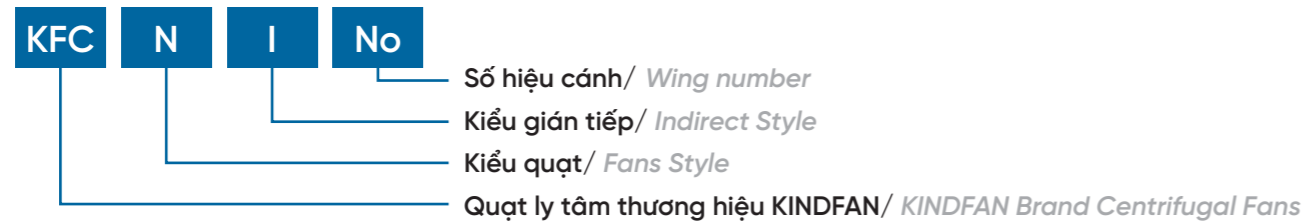

ỨNG DỤNG APPLICATION

Hút bụi mịn, hút khí thải lò hơi, cấp hút khí cho nhà xưởng
Vacuuming fine dust, sucking exhaust gas from boilers, supplying air to factories

ĐẶC TÍNH KỸ THUẬT SPECIFICATIONS

- Cánh ít bám bụi, hiệu suất cao, độ ồn thích hợp
Wings less dusty, high-performance, noise levels appropriate
- Vật liệu chế tạo: Thép SS400, Inox, Nhựa, Composite
Materials: SS400 Steel, Stainless Steel, Plastic, Composite

ĐƯỜNG ĐẶC TÍNH PERFORMANCE CURVE

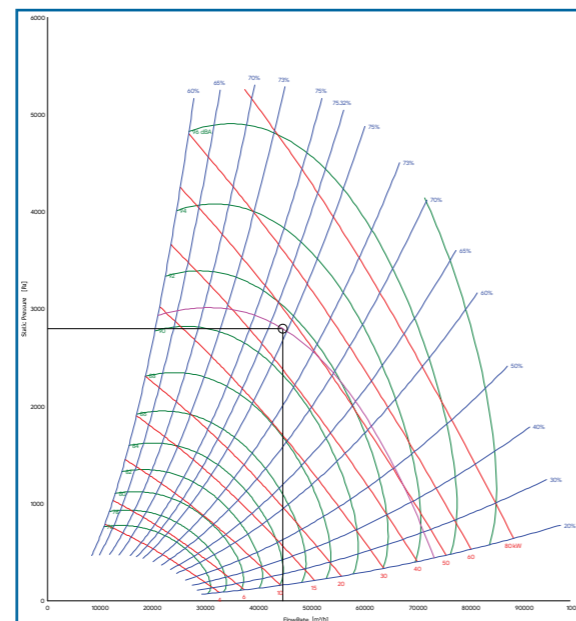

THÔNG SỐ KÍCH THƯỚC SIZE SPECIFICATIONS

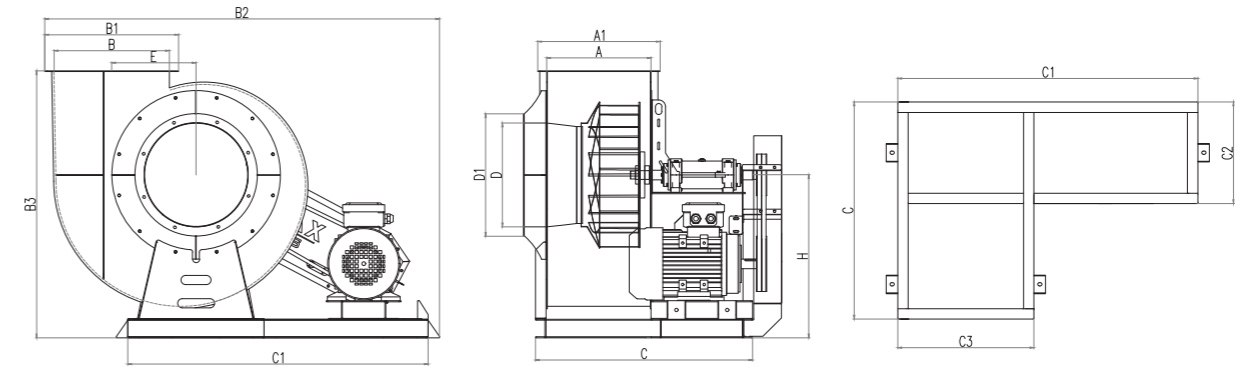

Model	D	D1	A	A1	B	B1	B2	B3	C	C1	C2	C3	E	H
	mm	mm	mm	mm	mm	mm	mm	mm	mm	mm	mm	mm	mm	mm
KFC-2I-4	300	380	275	355	300	380	1300	834	760	1070	435	490	240	550
KFC-2I-5	320	400	320	400	400	480	1390	902	802	1070	435	490	276	550
KFC-2I-6.3	450	530	450	530	500	580	1710	1156	940	1300	440	590	365	705
KFC-2I-7	600	680	460	540	550	630	1848	1265	1070	1400	560	640	402	780
KFC-2I-8	650	750	500	600	650	750	2068	1410	1120	1550	566	720	442	880
KFC-2I-9	750	850	560	660	700	790	2274	1555	1385	1700	765	800	514	975
KFC-2I-10	800	900	610	710	800	900	2482	1677	1435	1900	770	900	522	1035
KFC-2I-11	900	1000	700	800	850	950	2504	1815	1570	1945	830	1000	584	1030
KFC-2I-12	1000	1100	800	900	850	950	3125	2070	1725	2200	835	1100	925	1220

THÔNG SỐ KỸ THUẬT SPECIFICATIONS

Model	Số hiệu cánh Wing number (No)	Công suất Power (Kw)	Tốc độ Speed (v/ph)	Điện áp Voltage (V)	Lưu lượng Volume (m3/h)	Chênh áp Pressure (Pa)	Độ ồn Noise (dB)
KFC-2I-4	4	4	1440	380	4000-6000	1200-800	≈ 80
KFC-2I-5	5	5.5	1440	380	6000-8000	1400-1000	≈ 80
		7.5	1440	380	8000-9000	1500-1000	≈ 81
KFC-2I-6.3	6.3	11	1460	380	9000-12000	1800-1200	≈ 81
		15	1460	380	12000-15000	1800-1200	≈ 81
KFC-2I-7	7	15	1460	380	15000-18000	2000-1400	≈ 81
		18.5	1470	380	18000-22000	2100-1400	≈ 81
KFC-2I-8	8	22	1470	380	22000-28000	2100-1400	≈ 81
		30	1470	380	28000-32000	2200-1600	≈ 81
KFC-2I-9	9	37	1480	380	32000-40000	2300-1600	≈ 81
		45	1480	380	40000-48000	2400-1600	≈ 81
KFC-2I-10	10	45	1480	380	48000-50000	2000-1500	≈ 83
		55	1480	380	50000-54000	2400-1600	≈ 83
KFC-2I-11	11	55	1480	380	54000-60000	2200-1600	≈ 83
KFC-2I-12	12	75	1480	380	60000-70000	2700-1800	≈ 83
		90	1480	380	70000-75000	2800-2000	≈ 83
KFC-2I-14	14	90	1480	380	75000-80000	2500-2000	≈ 85
		110	1480	380	80000-90000	3000-2200	≈ 85
KFC-2I-16	16	160	1480	380	90000-100000	3200-2800	≈ 85

*Các thông số không có trong bảng sẽ được chúng tôi thiết kế và chế tạo theo yêu cầu riêng của khách hàng.
 *Parameters not included in the table will be designed and manufactured by us according to specific customer requirements.

KFC-3.1D-No

QUẠT LY TÂM CAO ÁP TRỰC TIẾP HIGH PRESSURE DIRECT CENTRIFUGAL FANS



Diễn giải ký hiệu/ Code explanation

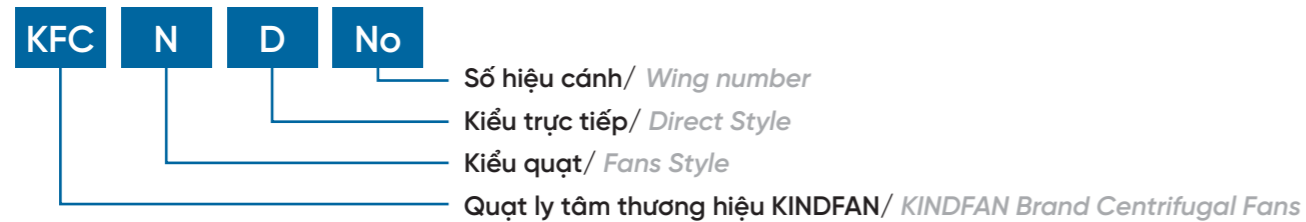

ỨNG DỤNG APPLICATION

Dùng cấp, hút khí cho các ngành công nghiệp như luyện kim, sản xuất kính, gạch, sản xuất điện, nhựa, hóa chất, khai thác mỏ... được sử dụng rộng rãi để vận chuyển nguyên vật liệu trong ngành công nghiệp chế biến thực phẩm, lương thực, thức ăn...

Used to supply and absorb gas for industries such as metallurgy, glass production, brick, power generation, plastic, chemical, mining... Widely used to transport materials in the food processing industry, food, feed...

ĐẶC TÍNH KỸ THUẬT SPECIFICATIONS

- Kiểu truyền động trực tiếp, độ bền cao
Direct drive type, high durability
- Vật liệu chế tạo: Thép SS400, Inox
Materials: SS400 Steel, Stainless Steel

ĐƯỜNG ĐẶC TÍNH PERFORMANCE CURVE

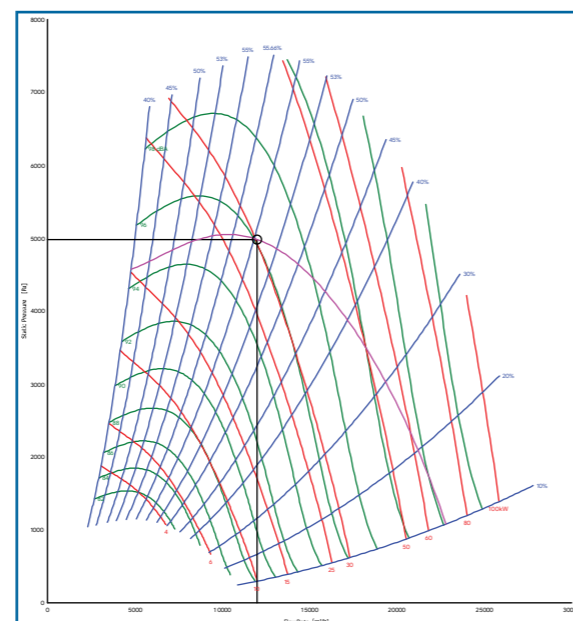

THÔNG SỐ KÍCH THƯỚC SIZE SPECIFICATIONS

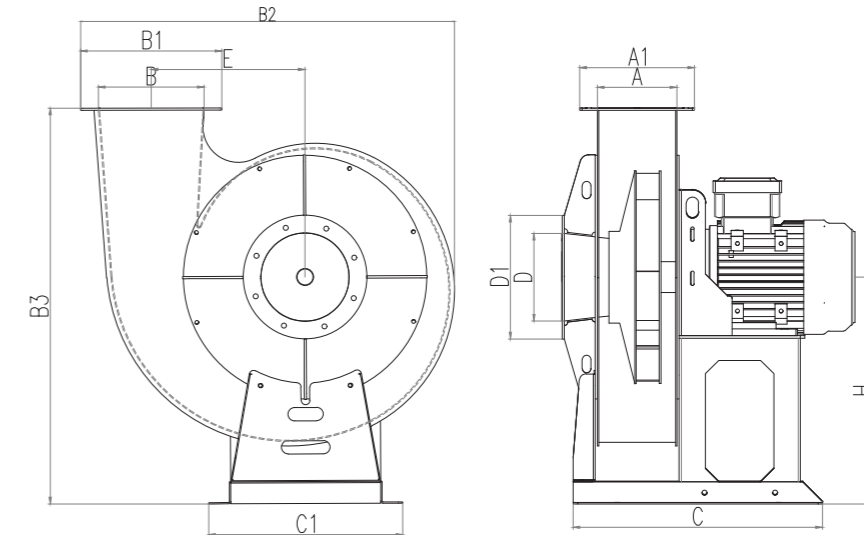

Model	D	D1	A	A1	B	B1	B2	B3	C	C1	E	H
	mm	mm	mm	mm	mm	mm	mm	mm	mm	mm	mm	mm
KFC-3.1D-4	150	230	160	240	200	280	717	764	498	400	292	437
KFC-3.1D-5 (3kW)	180	260	185	265	230	310	800	851	591	420	325	490
KFC-3.1D-5 (4kW)	200	280	205	285	245	325	830	892	610	400	338	518
KFC-3.1D-6 (7.5kW)	300	380	228	308	280	360	932	1030	718	514	380	618
KFC-3.1D-6 (15kW)	300	380	258	338	330	410	1055	1135	750	562	435	685
KFC-3.1D-7	350	400	284	364	350	430	1085	1170	780	562	444	705
KFC-3.1D-8	342	430	336	416	410	490	1226	1310	900	636	504	805
KFC-3.1D-9	380	460	358	438	440	520	1305	1370	1000	656	536	835

THÔNG SỐ KỸ THUẬT SPECIFICATIONS

Model	Số hiệu cánh Wing number (No)	Công suất Power (Kw)	Tốc độ Speed (v/ph)	Điện áp Voltage (V)	Lưu lượng Volume (m³/h)	Chênh áp Pressure (Pa)	Độ ồn Noise (dB)
KFC-3.1D-4	4	2.2	2850	380	2200-3000	2400-1800	≈ 85
KFC-3.1D-5	5	3	2880	380	2600-3200	2900-2300	≈ 85
		4	2880	380	3600-4100	3200-2800	≈ 85
KFC-3.1D-6	6	7.5	2900	380	5000-5500	3600-3400	≈ 85
		15	2930	380	8000-9000	4100-3900	≈ 85
KFC-3.1D-7	7	15	2930	380	8500-9400	4400-4000	≈ 90
KFC-3.1D-8	8	22	2940	380	9500-11000	5500-4500	≈ 90
KFC-3.1D-9	9	30	2950	380	12000-13000	6000-5500	≈ 95

*Các thông số không có trong bảng sẽ được chúng tôi thiết kế và chế tạo theo yêu cầu riêng của khách hàng.
*Parameters not included in the table will be designed and manufactured by us according to specific customer requirements.



KFC-3.2D-No

QUẠT LY TÂM CAO ÁP TRỰC TIẾP HIGH PRESSURE DIRECT CENTRIFUGAL FANS



Diễn giải ký hiệu/ Code explanation

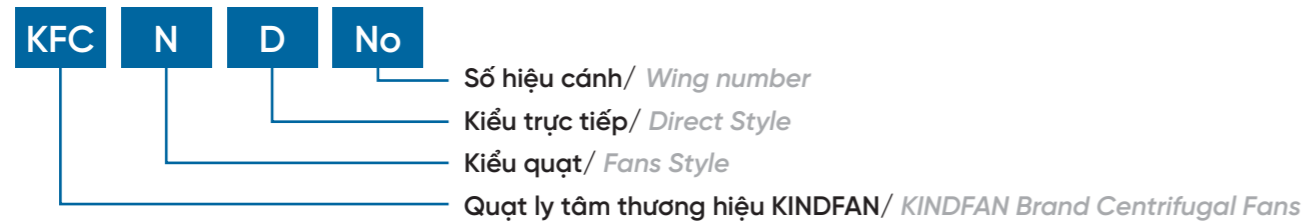

ỨNG DỤNG APPLICATION

Dùng cấp, hút khí cho các ngành công nghiệp như luyện kim, sản xuất kính, gạch, sản xuất điện, nhựa, hóa chất, khai thác mỏ... được sử dụng rộng rãi để vận chuyển nguyên vật liệu trong ngành công nghiệp chế biến thực phẩm, lương thực, thức ăn...

Used to supply and absorb gas for industries such as metallurgy, glass production, brick, power generation, plastic, chemical, mining... Widely used to transport materials in the food processing industry, food, feed...

ĐẶC TÍNH KỸ THUẬT SPECIFICATIONS

- Kiểu truyền động trực tiếp, độ bền cao
Direct drive type, high durability
- Vật liệu chế tạo: Thép SS400, Inox
Materials: SS400 Steel, Stainless Steel

ĐƯỜNG ĐẶC TÍNH PERFORMANCE CURVE

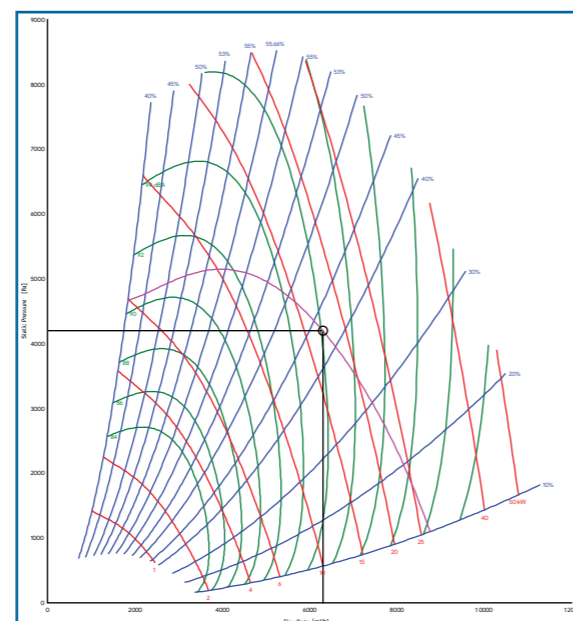

THÔNG SỐ KÍCH THƯỚC SIZE SPECIFICATIONS

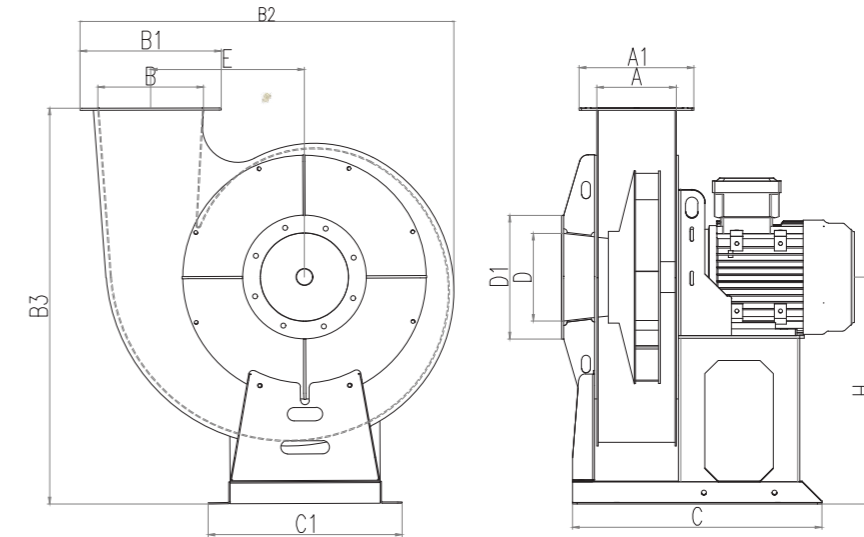

Model	D	D1	A	A1	B	B1	B2	B3	C	C1	E	H
	mm	mm	mm	mm	mm	mm	mm	mm	mm	mm	mm	mm
KFC-3.2D-4	200	280	180	260	240	320	848	896	565	440	348	514
KFC-3.2D-5	190	270	180	260	260	340	940	992	565	440	389	563
KFC-3.2D-5	210	290	200	280	280	360	1032	1136	690	608	431	648
KFC-3.2D-6	300	380	220	300	300	380	1110	1270	760	720	466	682
KFC-3.2D-7	320	400	250	330	350	430	1270	1405	890	742	534	796

THÔNG SỐ KỸ THUẬT SPECIFICATIONS

Model	Số hiệu cánh Wing number (No)	Công suất Power (Kw)	Tốc độ Speed (v/ph)	Điện áp Voltage (V)	Lưu lượng Volume (m3/h)	Chênh áp Pressure (Pa)	Độ ồn Noise (dB)
KFC-3.2D-4	4	5.5	2900	380	2000-3000	3800-3100	≈ 89
KFC-3.2D-5	5	7.5	2900	380	3000-3500	4300-3800	≈ 90
		15	2930	380	4000-5000	5800-5200	≈ 93
KFC-3.2D-6	6	22	2940	380	5500-6500	6500-5800	≈ 95
KFC-3.2D-7	7	45	2970	380	7000-8100	9500-8500	≈ 98

*Các thông số không có trong bảng sẽ được chúng tôi thiết kế và chế tạo theo yêu cầu riêng của khách hàng.
*Parameters not included in the table will be designed and manufactured by us according to specific customer requirements.



KFC-3I-No

QUẠT LY TÂM CAO ÁP GIÁN TIẾP KHỚP NỐI CỨNG HIGH PRESSURE INDIRECT CENTRIFUGAL FANS



Diễn giải ký hiệu/ Code explanation

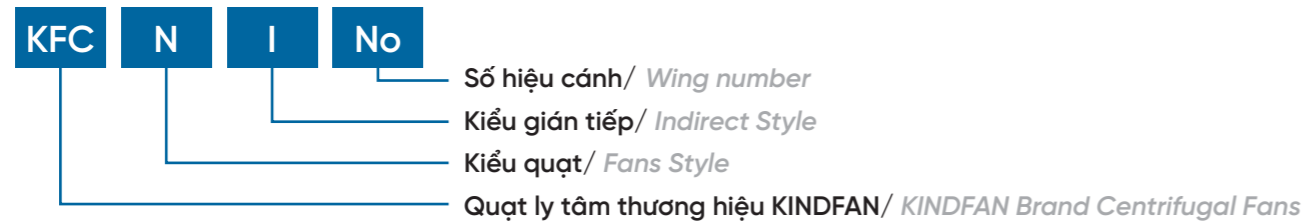

ỨNG DỤNG APPLICATION

Dùng cấp, hút khí cho các ngành công nghiệp như luyện kim, sản xuất kính, gạch, sản xuất điện, nhựa, hóa chất, khai thác mỏ... được sử dụng rộng rãi để vận chuyển nguyên vật liệu trong ngành công nghiệp chế biến thực phẩm, lương thực, thức ăn...

Used to supply and absorb gas for industries such as metallurgy, glass production, brick, power generation, plastic, chemical, mining... Widely used to transport materials in the food processing industry, food, feed...

ĐẶC TÍNH KỸ THUẬT SPECIFICATIONS

- Kiểu truyền động trực tiếp, độ bền cao
Direct drive type, high durability
- Vật liệu chế tạo: Thép SS400, Inox
Materials: SS400 Steel, Stainless Steel

ĐƯỜNG ĐẶC TÍNH PERFORMANCE CURVE

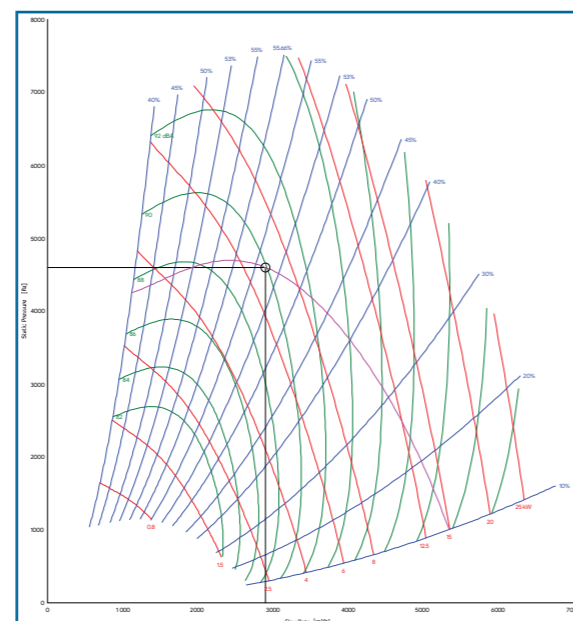

THÔNG SỐ KÍCH THƯỚC SIZE SPECIFICATIONS

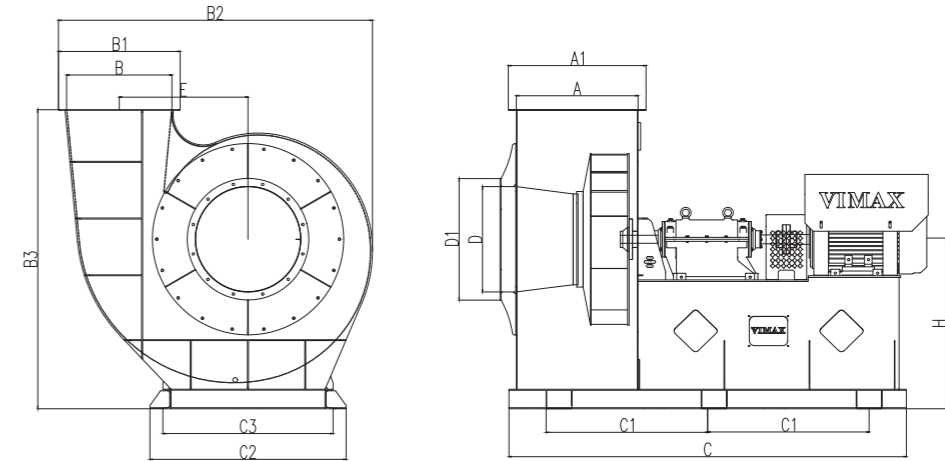

Model	D	D1	A	A1	B	B1	B2	B3	C	C1	C2	C3	E	H
KFC-3I-4	190	270	180	260	270	350	830	930	1480	610	700	685	357	500
KFC-3I-5	210	290	200	280	300	380	997	1030	1520	635	730	735	394	570
KFC-3I-6	250	330	230	310	350	430	1164	1100	1630	665	830	765	457	650
KFC-3I-8	400	480	350	430	450	530	1479	1400	2050	805	920	860	587	820
KFC-3I-9	450	530	390	470	480	560	1550	1540	2200	850	970	910	653	900
KFC-3I-10	450	530	420	500	530	610	1610	1750	2300	890	1050	990	690	960
KFC-3I-11.2	500	580	470	550	600	680	1780	1900	2420	970	1250	1105	785	1150
KFC-3I-12.5	580	660	550	630	650	730	1850	2020	2580	1100	1310	1215	890	1210
KFC-3I-14	660	740	630	710	700	780	1900	2250	2700	1220	1450	1355	984	1340
KFC-3I-16	740	820	710	790	750	830	1950	2480	2820	1340	1590	1495	1078	1600

THÔNG SỐ KỸ THUẬT SPECIFICATIONS

Model	Số hiệu cánh Wing number (No)	Công suất Power (Kw)	Tốc độ Speed (v/ph)	Điện áp Voltage (V)	Lưu lượng Volume (m3/h)	Chênh áp Pressure (Pa)	Độ ồn Noise (dB)
KFC-3I-4	4	5.5	2900	380	3000-4000	3000-2400	≈ 80
KFC-3I-5	5	7.5	2900	380	4000-5000	3200-2600	≈ 80
KFC-3I-6	6	15	2930	380	5000-7000	4200-3200	≈ 80
KFC-3I-7.1	7.1	18.5	2930	380	7000-8000	4500-4000	≈ 82
KFC-3I-8	8	22	2940	380	8000-9000	4800-4200	≈ 82
KFC-3I-9	9	30	2950	380	9000-10500	5500-4800	≈ 86
KFC-3I-10	10	45	2970	380	11000-15000	6500-5000	≈ 86
KFC-3I-11.2	11.2	75	2970	380	15000-20000	8000-6500	≈ 86
		90	2970	380	20000-26000	8000-6000	≈ 90
KFC-3I-12.5	12.5	110	2980	380	26000-30000	9000-7800	≈ 90
KFC-3I-14	14	160	2980	380	35000-45000	9400-8000	≈ 90
KFC-3I-16	16	280	990	380	105000-120000	4500-4000	≈ 90

*Các thông số không có trong bảng sẽ được chúng tôi thiết kế và chế tạo theo yêu cầu riêng của khách hàng.
*Parameters not included in the table will be designed and manufactured by us according to specific customer requirements.



KFC-4.1D-No

QUẠT LY TÂM CẤP KHÍ LÒ HƠI BOILER EXHAUST CENTRIFUGAL FANS



Diễn giải ký hiệu/ Code explanation

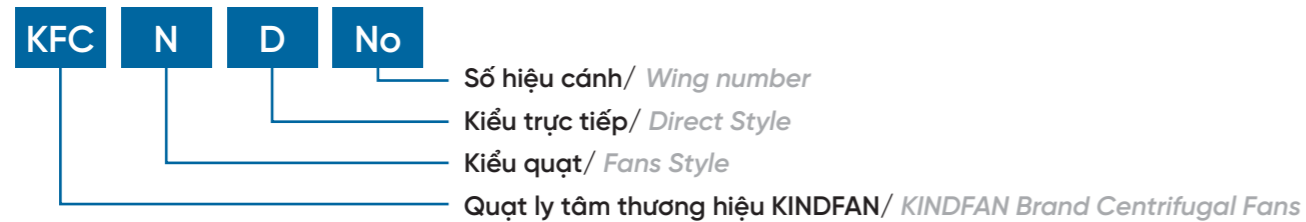

ỨNG DỤNG APPLICATION

Quạt cấp khí lò hơi đóng vai trò quan trọng giúp lưu chuyển sản phẩm cháy trong lò hơi đi qua các bề mặt hấp thụ nhiệt, các trở lực khí động và thoát ra ống khói giúp lò đạt hiệu suất vận hành tốt....

The boiler exhaust fan plays an important role in helping to circulate combustion products in the boiler through heat absorbing surfaces, aerodynamic resistances and exiting the chimney to help the furnace achieve good operating performance.

ĐẶC TÍNH KỸ THUẬT SPECIFICATIONS

• Kiểu truyền động trực tiếp, hiệu suất cao
Direct drive type, high performance

• Thép SS400, Inox, A515
Materials: SS400 Steel, Stainless Steel, A515

ĐƯỜNG ĐẶC TÍNH PERFORMANCE CURVE

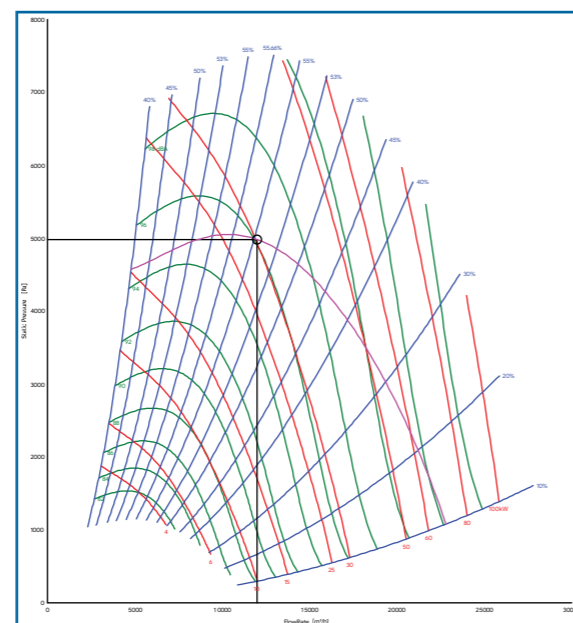

THÔNG SỐ KÍCH THƯỚC SIZE SPECIFICATIONS

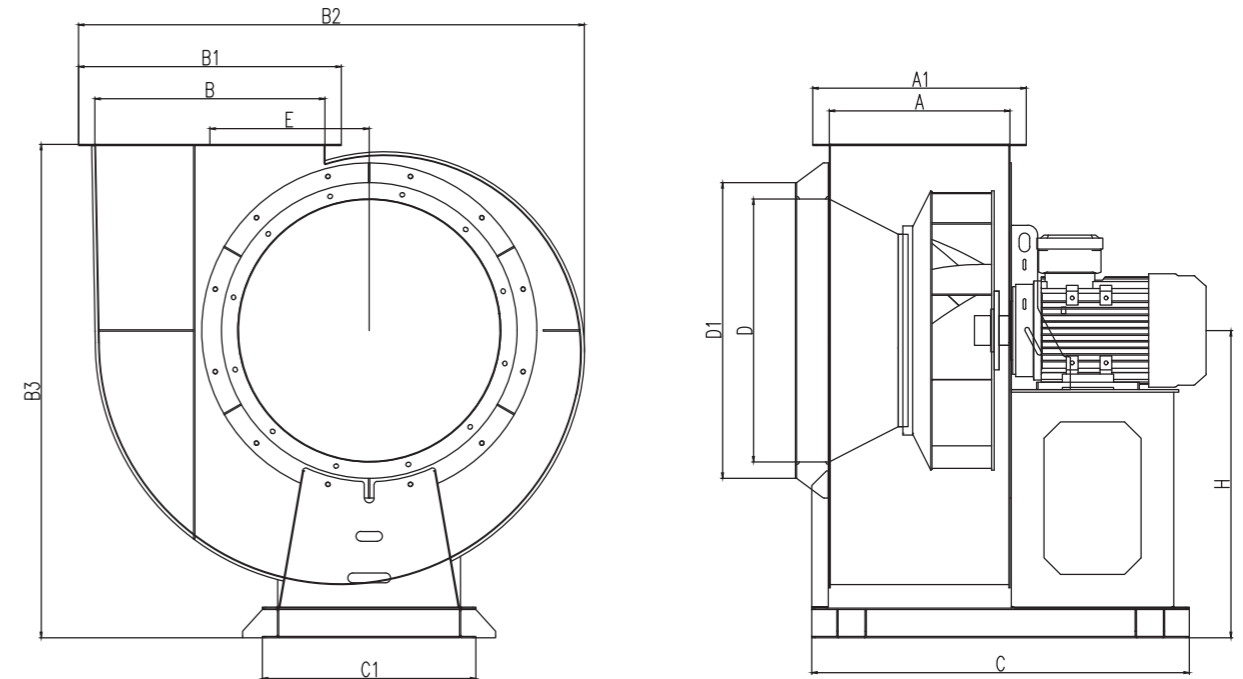

THÔNG SỐ KỸ THUẬT SPECIFICATIONS

Model	Số hiệu cánh Wingnumber (No)	Công suất Power (Kw)	Tốc độ Speed (v/ph)	Điện áp Voltage (V)	Lưu lượng Volume (m3/h)	Chênh áp Pressure (Pa)	Độ ồn Noise (dB)
KFC-4.1D-4	4	2.2	2850	380	500-1000	5000-4500	≈ 80
KFC-4.1D-5	5	4	2880	380	1000-1500	5000-4500	≈ 80
		5.5	2900	380	1500-2000	5000-4500	≈ 81
KFC-4.1D-6	6	7.5	2900	380	2000-3000	5000-4500	≈ 81
		11	2930	380	3000-5000	5000-4500	≈ 81
KFC-4.1D-7	7	15	2930	380	5000-6000	5000-4500	≈ 82
		18.5	2930	380	6000-8000	5000-4500	≈ 82
KFC-4.1D-8	8	22	2940	380	8000-10000	5000-4500	≈ 82
KFC-4.1D-9	9	30	2950	380	10000-12000	5000-4500	≈ 83
		37	2950	380	12000-15000	5000-4500	≈ 83
KFC-4.1D-10	10	45	2970	380	15000-20000	5000-4500	≈ 83
		55	2970	380	20000-25000	5000-4500	≈ 85
KFC-4.1D-11	11	75	2970	380	25000-30000	5000-4500	≈ 85
		90	2970	380	30000-35000	5000-4500	≈ 85
KFC-4.1D-12	12	110	2980	380	35000-50000	5000-4500	≈ 85

*Các thông số không có trong bảng sẽ được chúng tôi thiết kế và chế tạo theo yêu cầu riêng của khách hàng.
**Parameters not included in the table will be designed and manufactured by us according to specific customer requirements.*



KFC-4.2D-No

QUẠT LY TÂM CẤP KHÍ LÒ HƠI BOILER EXHAUST CENTRIFUGAL FANS



Diễn giải ký hiệu/ Code explanation

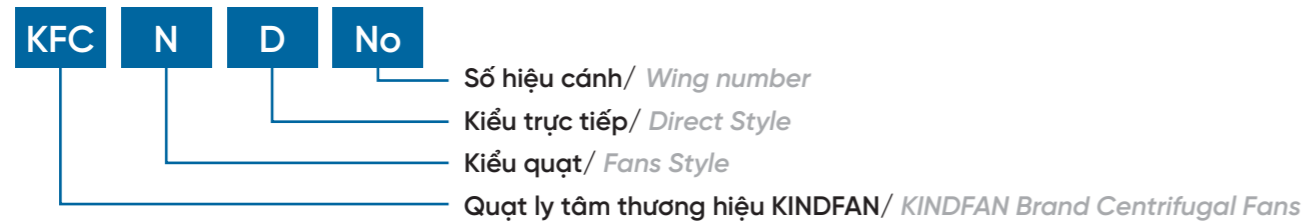

ỨNG DỤNG APPLICATION

Quạt cấp khí lò hơi đóng vai trò quan trọng giúp lưu chuyển sản phẩm cháy trong lò hơi đi qua các bề mặt hấp thụ nhiệt, các trở lực khí động và thoát ra ống khói giúp lò đạt hiệu suất vận hành tốt....

The boiler exhaust fan plays an important role in helping to circulate combustion products in the boiler through heat absorbing surfaces, aerodynamic resistances and exiting the chimney to help the furnace achieve good operating performance.

ĐẶC TÍNH KỸ THUẬT SPECIFICATIONS

- Kiểu truyền động trực tiếp, hiệu suất cao
Direct drive type, high performance

- Thép SS400, Inox, A515
Materials: SS400 Steel, Stainless Steel, A515

ĐƯỜNG ĐẶC TÍNH PERFORMANCE CURVE

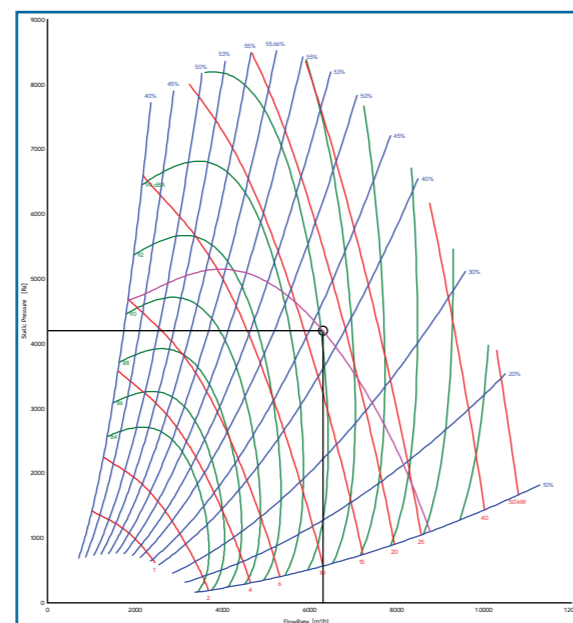

THÔNG SỐ KÍCH THƯỚC SIZE SPECIFICATIONS

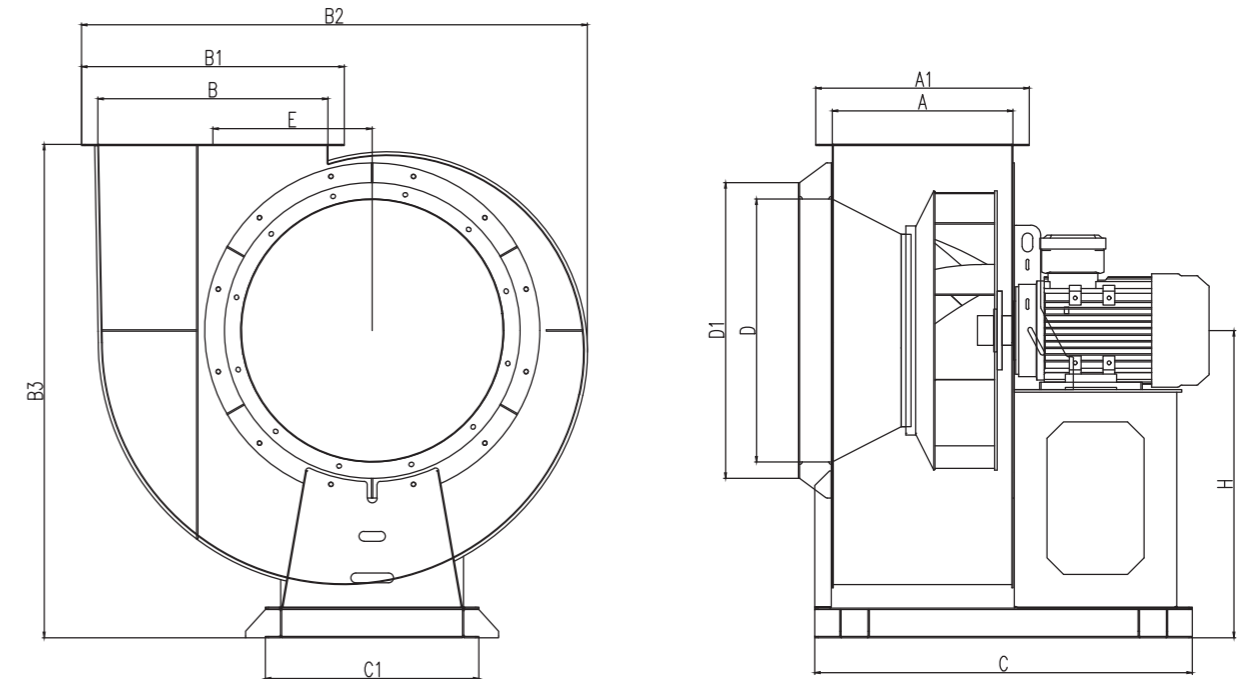

THÔNG SỐ KỸ THUẬT SPECIFICATIONS

Model	Số hiệu cánh Wing number (No)	Công suất Power (Kw)	Tốc độ Speed (v/ph)	Điện áp Voltage (V)	Lưu lượng Volume (m3/h)	Chênh áp Pressure (Pa)	Độ ồn Noise (dB)
KFC-4.2D-4	4	1.5	2850	380	500-1000	3000-2500	≈ 80
KFC-4.2D-5	5	2.2	2850	380	1000-1500	3000-2500	≈ 80
		4	2880	380	1500-2500	3000-2500	≈ 81
KFC-4.2D-6	6	5.5	2900	380	2500-4000	3000-2500	≈ 81
		7.5	2900	380	4000-5000	3000-2500	≈ 81
KFC-4.2D-7	7	11	2930	380	5000-8000	3000-2500	≈ 82
KFC-4.2D-8	8	15	2930	380	8000-10000	3000-2500	≈ 82
		18.5	2930	380	10000-12000	3000-2500	≈ 82
KFC-4.2D-9	9	22	2940	380	12000-15000	3000-2500	≈ 83
		30	2950	380	15000-20000	3000-2500	≈ 83
KFC-4.2D-10	10	37	2950	380	20000-25000	3000-2500	≈ 83
		45	2970	380	25000-30000	3000-2500	≈ 85
KFC-4.2D-11	11	55	2970	380	30000-35000	3000-2500	≈ 85
		75	2970	380	35000-50000	3000-2500	≈ 85

*Các thông số không có trong bảng sẽ được chúng tôi thiết kế và chế tạo theo yêu cầu riêng của khách hàng.
*Parameters not included in the table will be designed and manufactured by us according to specific customer requirements.



KFC-4I-No

QUẠT LY TÂM HÚT KHÍ LÒ HƠI BOILER EXHAUKT CENTRIFUGAL FANS



Diễn giải ký hiệu/ Code explanation

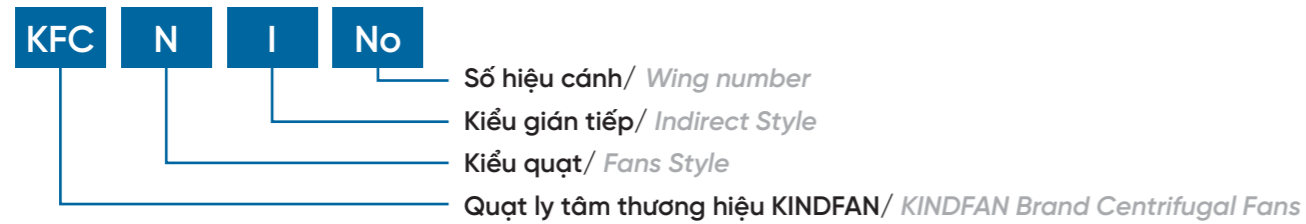

ỨNG DỤNG APPLICATION

Quạt hút khí lò hơi đóng vai trò quan trọng giúp lưu chuyển sản phẩm cháy trong lò hơi đi qua các bề mặt hấp thụ nhiệt, các trở lực khí động và thoát ra ống khói giúp lò đạt hiệu suất vận hành tốt....

The boiler exhaust fan plays an important role in helping to circulate combustion products in the boiler through heat absorbing surfaces, aerodynamic resistances and exiting the chimney to help the furnace achieve good operating performance.

ĐẶC TÍNH KỸ THUẬT SPECIFICATIONS

- Kiểu truyền động dây đai, hiệu suất cao
Belt drive, high performance
- Thép SS400, Inox, A515
Materials: SS400 Steel, Stainless Steel, A515

ĐƯỜNG ĐẶC TÍNH PERFORMANCE CURVE

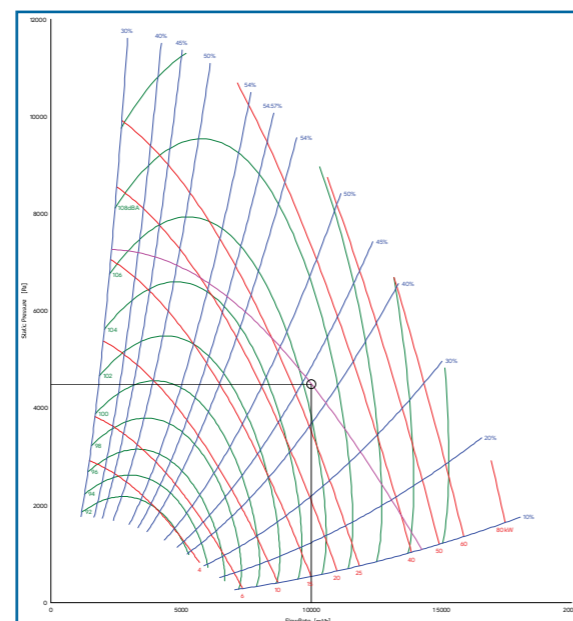

THÔNG SỐ KÍCH THƯỚC SIZE SPECIFICATIONS

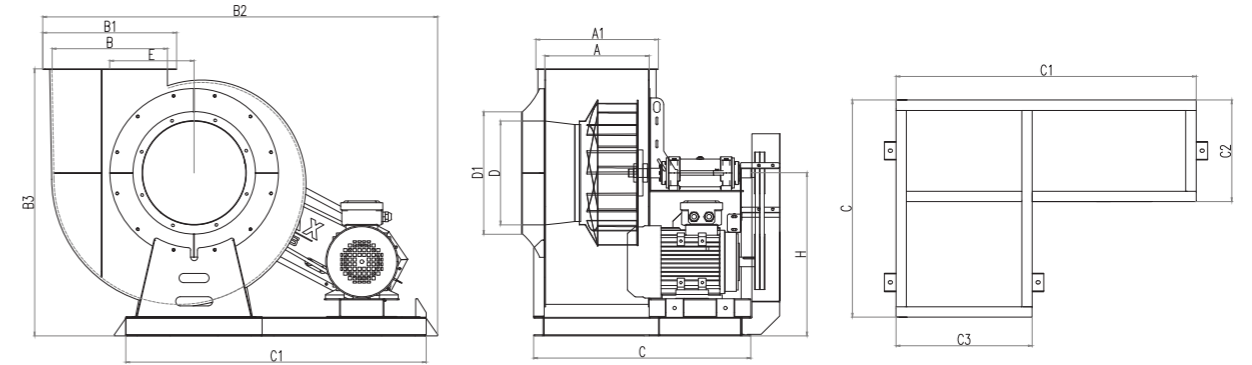

Model	D	D1	A	A1	B	B1	B2	B3	C	C1	C2	C3	E	H
KFC-4I-5	250	330	250	330	250	330	996	650	570	820	292	396	210	390
KFC-4I-6.3	300	380	270	350	300	380	1111	750	591	900	292	396	244	440
KFC-4I-7	400	480	320	400	350	430	1354	880	806	1060	448	438	318	530
KFC-4I-8	500	580	420	500	500	580	1602	1090	1036	1260	578	598	370	649
KFC-4I-9	700	780	500	580	650	730	1972	1375	1125	1500	580	710	464	815
KFC-4I-10	800	880	600	680	800	880	2445	1700	1410	1900	760	980	585	1020
KFC-4I-11	900	980	800	880	860	940	2600	1905	1550	2200	850	1155	625	1100
KFC-4I-12	1150	1230	1000	1080	950	1030	2805	2100	1668	2350	905	1210	700	1220
KFC-4I-14	1400	1480	1200	1280	1040	1120	3010	2310	1786	2500	960	1265	775	1340

THÔNG SỐ KỸ THUẬT SPECIFICATIONS

Model	Số hiệu cánh Wing number (No)	Công suất Power (Kw)	Tốc độ Speed (v/ph)	Điện áp Voltage (V)	Lưu lượng Volume (m3/h)	Chênh áp Pressure (Pa)	Độ ồn Noise (dB)
KFC-4I-4	4	5.5	1440	380	2000-2700	4000-3500	≈ 80
KFC-4I-5	5	7.5	1440	380	3500-4050	4000-3500	≈ 80
KFC-4I-6.3	6.3	11	1460	380	5000-5400	4000-3500	≈ 81
		15	1460	380	6000-6750	4000-3500	≈ 81
KFC-4I-7	7	15	1460	380	7500-8100	4000-3500	≈ 81
		22	1470	380	9000-10800	4000-3500	≈ 81
KFC-4I-8	8	30	1470	380	12000-13500	4500-4000	≈ 83
		37	1480	380	15000-16200	4500-4000	≈ 83
KFC-4I-9	9	37	1480	380	17000-18900	4500-4000	≈ 83
		45	1480	380	20000-21600	4500-4000	≈ 83
KFC-4I-10	10	55	1480	380	25000-27000	4500-4000	≈ 84
		75	1480	380	30000-32400	4500-4000	≈ 84
KFC-4I-11	11	90	1480	380	38000-40500	4500-4000	≈ 85
		110	1480	380	50000-54000	4500-4000	≈ 85
KFC-4I-12	12	132	1480	380	64000-67500	4500-4000	≈ 86
		160	1480	380	76000-81000	4500-4000	≈ 86
KFC-4I-14	14	200	1480	380	90000-95000	4500-4000	≈ 86

*Các thông số không có trong bảng sẽ được chúng tôi thiết kế và chế tạo theo yêu cầu riêng của khách hàng.
*Parameters not included in the table will be designed and manufactured by us according to specific customer requirements.



KFC-5D-No

QUẠT LY TÂM HIỆU SUẤT CAO TRỰC TIẾP DIRECT HIGH PERFORMANCE CENTRIFUGAL FANS



Diễn giải ký hiệu/ Code explanation

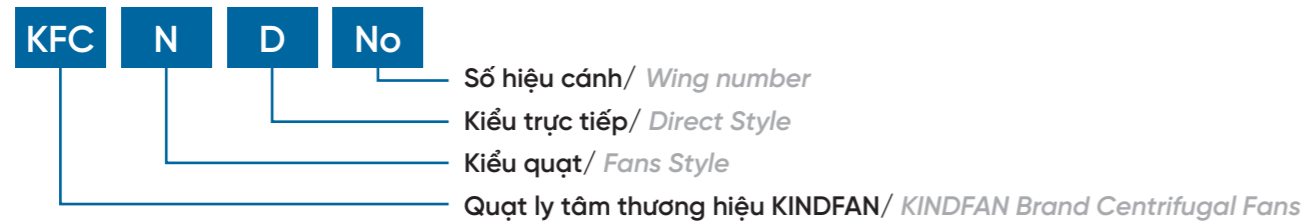

ỨNG DỤNG APPLICATION

Chuyên dùng để hút bụi, thu khí nóng...
Specialized for vacuuming, collecting hot air

ĐẶC TÍNH KỸ THUẬT SPECIFICATIONS

Vật liệu chế tạo: Thép SS400, Inox
Materials: SS400 Steel, Stainless Steel

ĐƯỜNG ĐẶC TÍNH PERFORMANCE CURVE

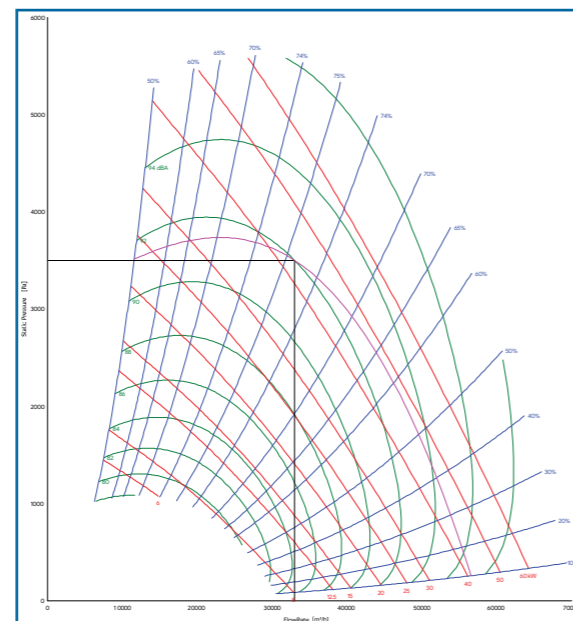

THÔNG SỐ KÍCH THƯỚC SIZE SPECIFICATIONS

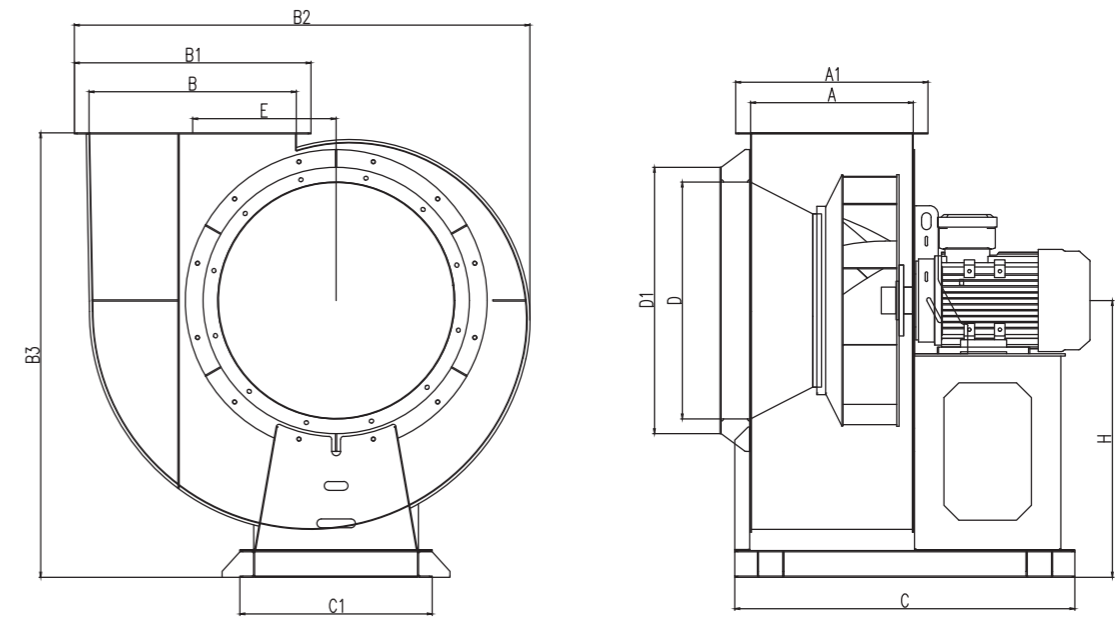

Model	D mm	D1 mm	A mm	A1 mm	B mm	B1 mm	B2 mm	B3 mm	C mm	C1 mm	E mm	H mm
KFC-5D-4	320	400	320	400	370	450	1010	1020	664	450	405	638
KFC-5D-5	330	410	356	436	410	490	1094	1136	780	528	440	738
KFC-5D-6.3	360	440	366	446	430	510	1165	1208	870	548	440	770
KFC-5D-7	420	506	436	516	510	590	1313	1350	990	668	530	882
KFC-5D-8	500	580	578	658	660	740	1524	1510	1246	768	612	1040
KFC-5D-8.6	560	640	688	768	770	850	1720	1676	1356	800	690	1170
KFC-5D-9	600	680	708	788	800	880	1770	1730	1440	900	705	1205

THÔNG SỐ KỸ THUẬT SPECIFICATIONS

Model	Số hiệu cánh Wing number (No)	Công suất Power (Kw)	Tốc độ Speed (v/ph)	Điện áp Voltage (V)	Lưu lượng Volume (m3/h)	Chênh áp Pressure (Pa)	Độ ồn Noise (dB)
KFC-5D-4	4	2.2	2850	380	3000-5000	1800-1100	≈ 80
KFC-5D-5	5	5.5	2900	380	6000-8000	2200-1600	≈ 80
KFC-5D-6.3	6.3	15	2930	380	12000-16000	2600-2200	≈ 81
KFC-5D-7	7	18.5	2930	380	16000-20000	2600-2200	≈ 83
KFC-5D-8	8	30	2950	380	20000-25000	2700-2200	≈ 83
KFC-5D-8.6	8.6	37	2950	380	25000-35000	2800-2500	≈ 85
KFC-5D-9	9	45	2970	380	35000-40000	3000-2800	≈ 85

*Các thông số không có trong bảng sẽ được chúng tôi thiết kế và chế tạo theo yêu cầu riêng của khách hàng.
**Parameters not included in the table will be designed and manufactured by us according to specific customer requirements.*



KFC-5I-No

QUẠT LY TÂM HIỆU SUẤT CAO GIÁN TIẾP INDIRECT HIGH PERFORMANCE CENTRIFUGAL FANS



Diễn giải ký hiệu/ Code explanation

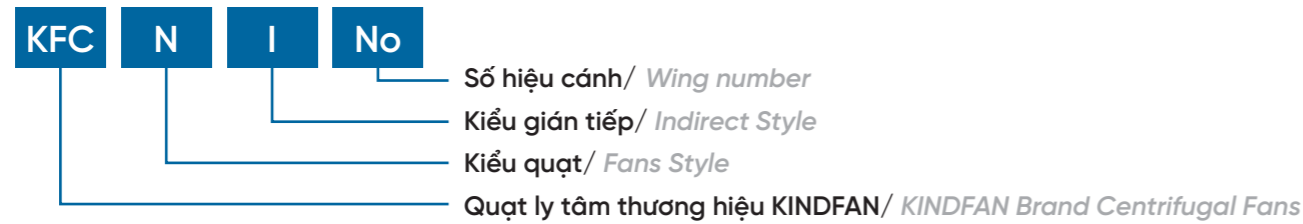

ỨNG DỤNG APPLICATION

Cấp hút trong các hệ thống lọc bụi túi vải, cyclone, optiflow.
Suction level in the dust filter systems of cloth bags, cyclones, optiflow.

ĐẶC TÍNH KỸ THUẬT SPECIFICATIONS

- Truyền động dây đai, hiệu suất cao...
Belt drive, high performance
- Vật liệu chế tạo: Thép SS400, Inox
Materials: SS400 Steel, Stainless Steel

ĐƯỜNG ĐẶC TÍNH PERFORMANCE CURVE

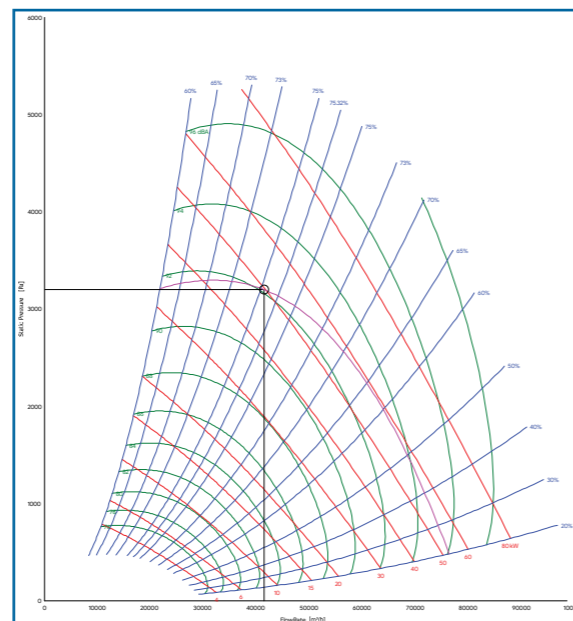

THÔNG SỐ KÍCH THƯỚC SIZE SPECIFICATIONS

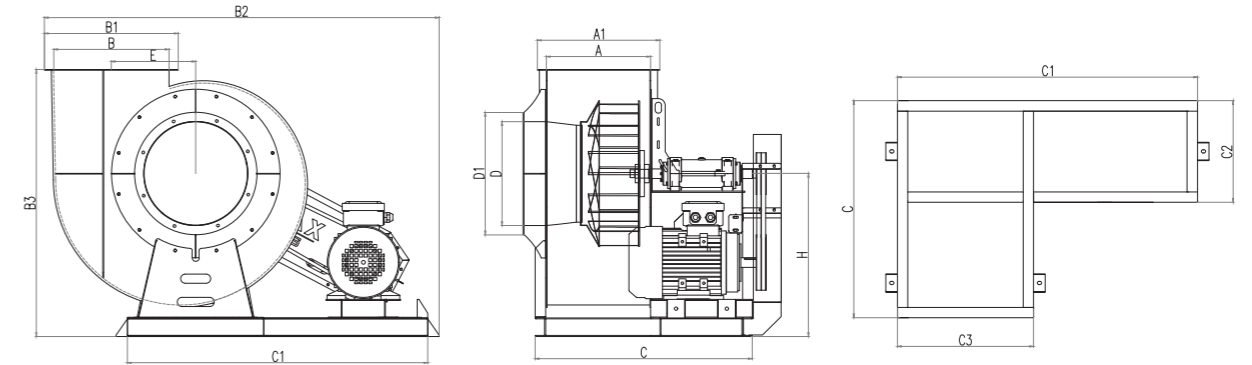

Model	D	D1	A	A1	B	B1	B2	B3	C	C1	C2	C3	E	H
KFC-5I-7 (15kW)	480	560	457	537	530	610	1955	1610	1068	1270	548	700	654	936
KFC-5I-7 (18.5kW)	540	620	578	658	670	750	2418	1576	1190	1600	548	700	722	920
KFC-5I-8 (22kW)	540	640	577	677	670	770	2430	1598	1207	1600	565	700	722	940
KFC-5I-8 (30kW)	570	670	607	707	675	775	2505	1668	1207	1700	534	800	744	950
KFC-5I-9 (37kW)	640	740	677	777	800	900	2622	1860	1524	1730	780	950	844	1110
KFC-5I-9 (45kW)	700	800	777	877	900	1000	2856	1970	1620	1880	775	1050	926	1160
KFC-5I-10 (55kW)	900	1000	757	857	870	970	2928	1998	1644	1900	825	900	927	1150
KFC-5I-12 (75kW)	1000	1100	871	971	1010	1110	3520	2235	1740	2480	878	1238	1050	1320
KFC-5I-12 (90kW)	960	1060	891	991	1050	1150	3540	2320	1775	2248	893	1070	1084	1360
KFC-5I-13.2 (90kW)	1120	1220	1089	1189	1232	1332	3964	2710	1929	2770	840	1200	1262	1570
KFC-5I-16 (160kW)	1100	1200	1010	1110	1150	1250	4008	2588	2078	2800	1036	1416	1208	1500

THÔNG SỐ KỸ THUẬT SPECIFICATIONS

Model	Số hiệu cánh Wing number (No)	Công suất Power (Kw)	Tốc độ Speed (v/ph)	Điện áp Voltage (V)	Lưu lượng Volume (m3/h)	Chênh áp Pressure (Pa)	Độ ồn Noise (dB)
KFC-5I-4	4	2.2	1420	380	3000-4000	1800-1200	≈ 80
KFC-5I-5	5	5.5	1440	380	4100-5500	2400-2000	≈ 80
		7.5	1440	380	5500-6500	2800-2400	≈ 80
KFC-5I-6.3	6.3	11	1460	380	6600-9000	2800-2400	≈ 81
		15	1460	380	9000-12000	3000-2500	≈ 81
KFC-5I-7	7	15	1460	380	12000-15000	3000-2500	≈ 81
		18.5	1470	380	15000-18000	3100-2500	≈ 81
KFC-5I-8	8	22	1470	380	18000-22000	3200-2500	≈ 81
		30	1470	380	22000-25000	3500-2800	≈ 83
KFC-5I-9	9	37	1480	380	26000-32000	3500-2800	≈ 83
		45	1480	380	32000-40000	3500-2800	≈ 83
KFC-5I-10	10	45	1480	380	35000-42000	3500-2800	≈ 83
		55	1480	380	40000-48000	3500-2800	≈ 84
KFC-5I-11	11	55	1480	380	42000-50000	3500-2800	≈ 84
KFC-5I-12	12	75	1480	380	50000-60000	3800-3200	≈ 85
		90	1480	380	60000-68000	4000-3500	≈ 85
KFC-5I-14	14	90	1480	380	62000-70000	3800-3300	≈ 85
		110	1480	380	70000-80000	4200-3600	≈ 85
KFC-5I-16	16	160	1480	380	80000-90000	5000-4500	≈ 85

*Các thông số không có trong bảng sẽ được chúng tôi thiết kế và chế tạo theo yêu cầu riêng của khách hàng.
**Parameters not included in the table will be designed and manufactured by us according to specific customer requirements.*

KFC-BD-No

QUẠT LY TÂM BỌC HỘ TRỰC TIẾP DIRECT BOX CENTRIFUGAL FANS



Diễn giải ký hiệu/ Code explanation

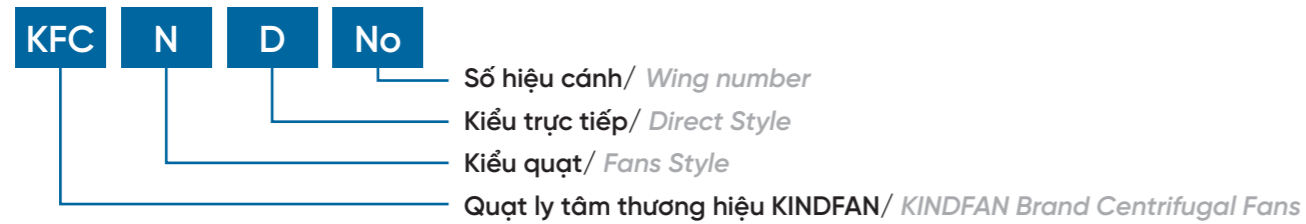

ỨNG DỤNG APPLICATION

Thông gió trong các trung tâm hội nghị, khách sạn, phòng sạch, AHU.... cần độ ồn thấp, lưu lượng lớn...
Ventilation in conference centers, hotels, clean rooms, AHUs....need low noise, large flow.

ĐẶC TÍNH KỸ THUẬT SPECIFICATIONS

Vật liệu chế tạo: Thép SS400, Inox, tôn mạ
Materials: SS400 Steel, Stainless Steel, Galvanised

ĐƯỜNG ĐẶC TÍNH PERFORMANCE CURVE

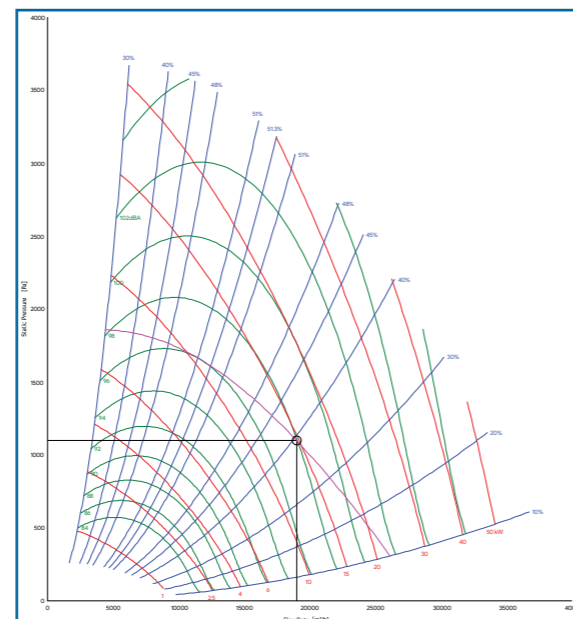

THÔNG SỐ KÍCH THƯỚC SIZE SPECIFICATIONS

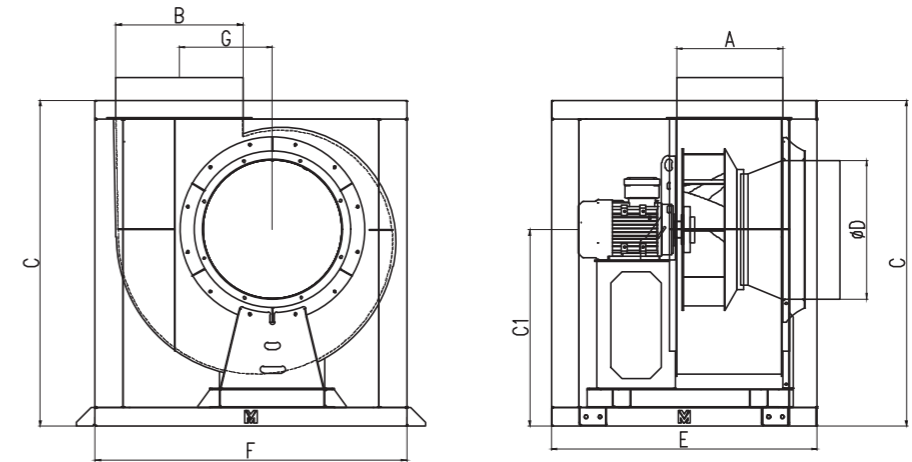

Model	D mm	A mm	B mm	C mm	C1 mm	E mm	F mm	G mm
KFC-BD-4	300	275	300	1000	530	790	830	235
KFC-BD-5	300	325	400	1020	620	900	1000	278
KFC-BD-6.3	500	425	500	1310	775	1050	1250	365
KFC-BD-7	600	480	550	1410	850	1150	1350	402
KFC-BD-8	700	500	650	1550	960	1350	1520	442
KFC-BD-9	800	550	700	1580	1015	1350	1690	490
KFC-BD-10	800	600	800	1750	1110	1530	1840	520
KFC-BD-11	900	650	900	2010	1225	1635	2020	570
KFC-BD-12	1000	790	950	2146	1300	1790	2190	640

THÔNG SỐ KỸ THUẬT SPECIFICATIONS

Model	Số hiệu cánh Wing number (No)	Công suất Power (Kw)	Tốc độ Speed (v/ph)	Điện áp Voltage (V)	Lưu lượng Volume (m3/h)	Chênh áp Pressure (Pa)	Độ ồn Noise (dB)
KFC-BD-4	4	1.5	1400	380	4000-6000	400-300	≈ 76
KFC-BD-5	5	2.2	1420	380	6000-9000	600-400	≈ 76
		3	1420	380	9000-12000	600-400	≈ 76
		4	1440	380	12000-14000	700-500	≈ 76
KFC-BD-6.3	6.3	5.5	1440	380	14000-16000	750-550	≈ 77
		7.5	1440	380	16000-20000	800-600	≈ 77
KFC-BD-7	7	7.5	1440	380	20000-25000	750-550	≈ 78
		11	1460	380	25000-32000	900-650	≈ 78
KFC-BD-8	8	15	1460	380	32000-36000	700-500	≈ 79
		11	1460	380	36000-45000	1000-650	≈ 79
KFC-BD-9	9	18.5	1470	380	45000-52000	1000-700	≈ 79
		22	1470	380	52000-58000	1050-700	≈ 79
KFC-BD-10	10	22	970	380	58000-62000	950-650	≈ 80
		30	1470	380	62000-70000	1200-800	≈ 80
		37	1480	380	70000-75000	1300-1050	≈ 80
KFC-BD-11	11	37	1480	380	75000-80000	1200-900	≈ 80
		45	1480	380	80000-84000	1400-1000	≈ 80
KFC-BD-12	12	37	980	380	84000-92000	950-750	≈ 80
		55	1480	380	92000-105000	1500-1000	≈ 80

*Các thông số không có trong bảng sẽ được chúng tôi thiết kế và chế tạo theo yêu cầu riêng của khách hàng.
**Parameters not included in the table will be designed and manufactured by us according to specific customer requirements.*

KFC-BI-No

QUẠT LY TÂM BỌC HỘP GIÁN TIẾP INDIRECT BOX CENTRIFUGAL FANS



Diễn giải ký hiệu/ Code explanation

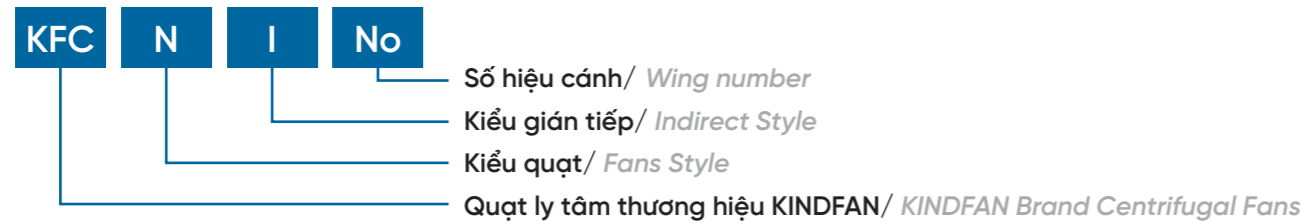

ỨNG DỤNG APPLICATION

Thông gió trong các trung tâm hội nghị, khách sạn, phòng sạch, AHU.... cần độ ồn thấp, lưu lượng lớn...
Ventilation in conference centers, hotels, clean rooms, AHUs....need low noise, large flow.

ĐẶC TÍNH KỸ THUẬT SPECIFICATIONS

Vật liệu chế tạo: Thép SS400, Inox, tôn mạ
Materials: SS400 Steel, Stainless Steel, Galvanised

ĐƯỜNG ĐẶC TÍNH PERFORMANCE CURVE

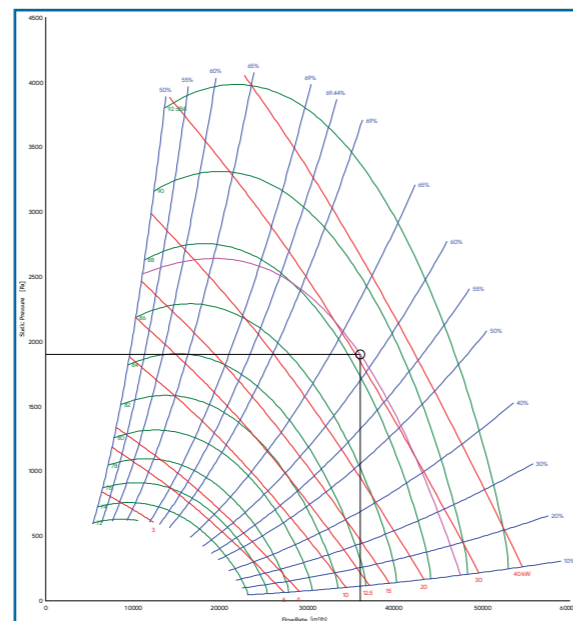

THÔNG SỐ KÍCH THƯỚC SIZE SPECIFICATIONS

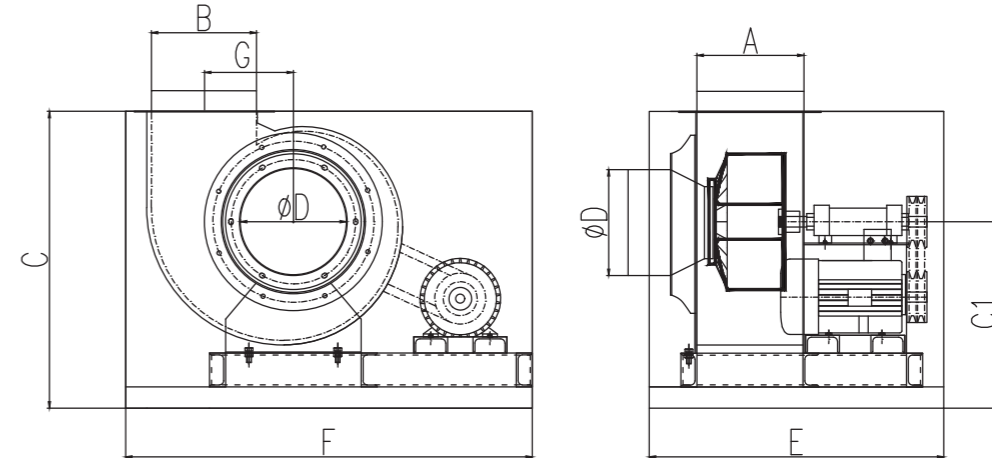

Model	D mm	A mm	B mm	C mm	C1 mm	E mm	F mm	G mm
KFC-BI-4	300	270	300	800	294	750	1210	440
KFC-BI-5	400	320	350	930	368	950	1450	530
KFC-BI-6.3	500	420	500	1140	420	1200	1702	649
KFC-BI-7	600	460	550	1270	465	1240	1890	740
KFC-BI-8	700	500	650	1425	505	1275	2080	815
KFC-BI-9	750	580	800	1640	585	1440	2314	880
KFC-BI-10	800	600	800	1750	635	1560	2550	1020
KFC-BI-11	900	700	920	1970	660	1650	2600	1060
KFC-BI-12	1000	800	1000	2070	730	1760	2650	1100

THÔNG SỐ KỸ THUẬT SPECIFICATIONS

Model	Số hiệu cánh Wing number (No)	Công suất Power (Kw)	Tốc độ Speed (v/ph)	Điện áp Voltage (V)	Lưu lượng Volume (m3/h)	Chênh áp Pressure (Pa)	Độ ồn Noise (dB)
KFC-BI-4	4	2.2	1420	380	4000-6000	550-400	≈ 81
		3	1420	380	6000-7500	800-600	≈ 81
KFC-BI-5	5	4	1440	380	7500-10000	900-650	≈ 81
		5.5	1440	380	10000-12000	1100-800	≈ 81
KFC-BI-6.3	6.3	5.5	1440	380	12000-15000	850-550	≈ 81
		7.5	1440	380	15000-18000	1000-650	≈ 81
KFC-BI-7	7	15	1460	380	18000-20000	1700-1500	≈ 81
		11	1460	380	20000-23000	1100-850	≈ 81
KFC-BI-7	7	18.5	1470	380	23000-26000	1700-1400	≈ 83
		22	1470	380	26000-30000	1800-1500	≈ 83
KFC-BI-8	8	15	1460	380	30000-33000	1000-750	≈ 83
		30	1470	380	33000-38000	1950-1600	≈ 83
KFC-BI-9	9	18.5	1470	380	38000-45000	1000-700	≈ 83
		30	1470	380	42000-55000	1500-1100	≈ 83
KFC-BI-10	10	18.5	1470	380	40000-50000	1000-650	≈ 83
		55	1480	380	50000-60000	2400-2000	≈ 83
KFC-BI-12	12	30	1470	380	55000-65000	1100-800	≈ 83
		37	1480	380	65000-75000	1200-850	≈ 83
		75	1480	380	58000-65000	2800-2500	≈ 83

*Các thông số không có trong bảng sẽ được chúng tôi thiết kế và chế tạo theo yêu cầu riêng của khách hàng.
**Parameters not included in the table will be designed and manufactured by us according to specific customer requirements.*

KFA-1D-No

QUẠT HƯỚNG TRỰC TRÒN THÔNG GIÓ VENTILATION DIRECT AXIAL FANS



Diễn giải ký hiệu/ Code explanation

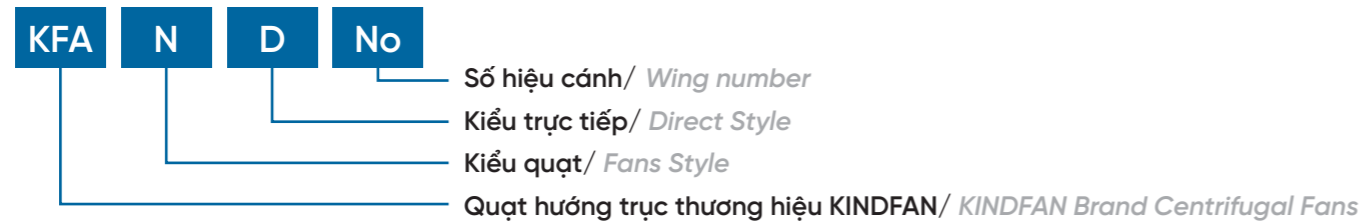

ỨNG DỤNG APPLICATION

Nối ống gió, cấp hút khí độ ồn thấp...
Connecting ductwork, low noise air intake

ĐẶC TÍNH KỸ THUẬT SPECIFICATIONS

• Vật liệu chế tạo: Thép SS400, Inox
Materials: SS400 Steel, Stainless Steel

ĐƯỜNG ĐẶC TÍNH PERFORMANCE CURVE

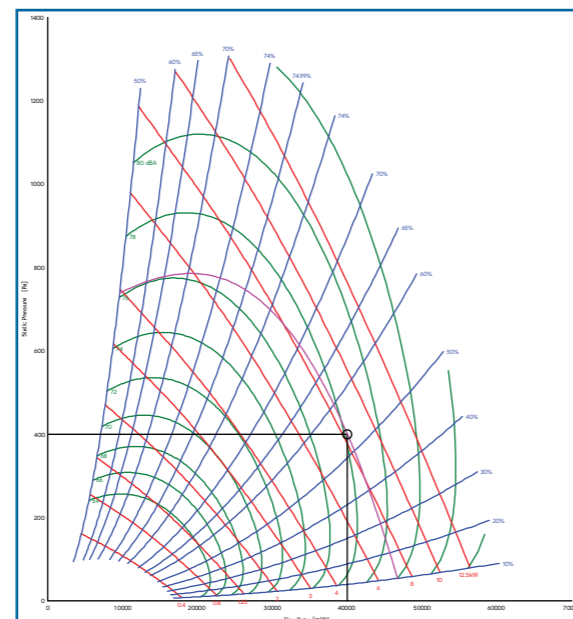

THÔNG SỐ KÍCH THƯỚC SIZE SPECIFICATIONS

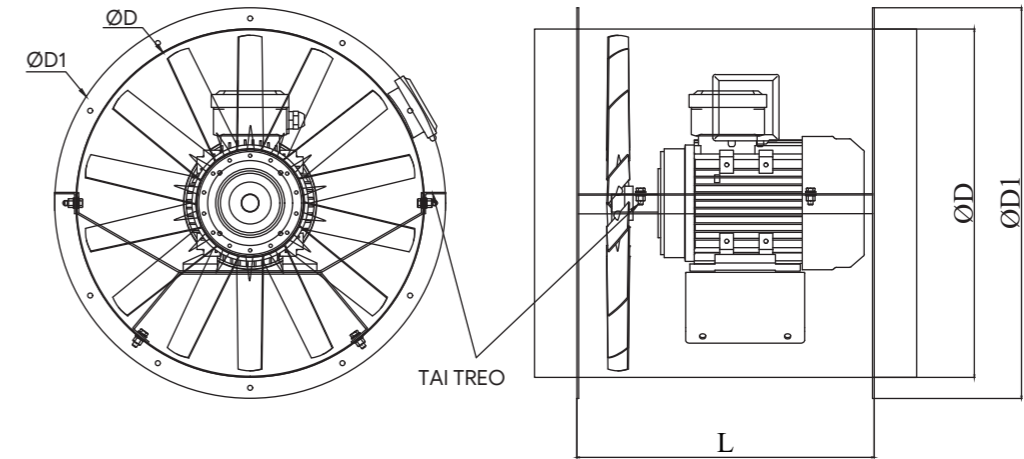

Model	Số hiệu cánh Wing number (No)	ØD mm	ØD1 mm	L mm
KFA-1D-5	5	520	600	400
KFA-1D-6	6	620	700	420
KFA-1D-7	7	720	800	520
KFA-1D-8	8	820	900	600
KFA-1D-9(4kW)	9	920	1000	665
KFA-1D-9(5.5kW)	9	920	1000	695
KFA-1D-10 (4kW)	10	1020	1100	665
KFA-1D-10(5.5/7.5kW)	10	1020	1100	755
KFA-1D-11	11	1120	1220	800
KFA-1D-12	12	1220	1320	860

THÔNG SỐ KỸ THUẬT SPECIFICATIONS

Model	Số hiệu cánh Wing number (No)	Công suất Power (Kw)	Tốc độ Speed (v/ph)	Điện áp Voltage (V)	Lưu lượng Volume (m3/h)	Chênh áp Pressure (Pa)	Độ ồn Noise (dB)
KFA-1D-5	5	0.75	1390	380	6000-9000	100-60	≈ 78
KFA-1D-6	6	1.1	1400	380	9000-12000	120-90	≈ 78
		1.5	1400	380	12000-15000	120-100	≈ 79
KFA-1D-7	7	1.5	1400	380	15000-19000	100-80	≈ 79
		2.2	1420	380	19000-24000	150-100	≈ 80
KFA-1D-8	8	3	1420	380	24000-30000	180-120	≈ 82
		4	1440	380	30000-35000	200-150	≈ 80
KFA-1D-9	9	4	1440	380	35000-40000	250-150	≈ 82
		5.5	1440	380	40000-44000	300-200	≈ 83
KFA-1D-10	10	4	1440	380	44000-48000	200-160	≈ 84
		5.5	1440	380	48000-52000	200-160	≈ 83
		7.5	1440	380	52000-55000	250-200	≈ 84
KFA-1D-11	11	15	1460	380	50000-60000	400-300	≈ 83
KFA-1D-12	12	22	1470	380	60000-80000	450-350	≈ 83

*Các thông số không có trong bảng sẽ được chúng tôi thiết kế và chế tạo theo yêu cầu riêng của khách hàng.
*Parameters not included in the table will be designed and manufactured by us according to specific customer requirements.

KFA-1I-No

QUẠT HƯỚNG TRỰC TRÒN THÔNG GIÓ GIÁN TIẾP VENTILATION INDIRECT AXIAL FANS



Diễn giải ký hiệu/ Code explanation

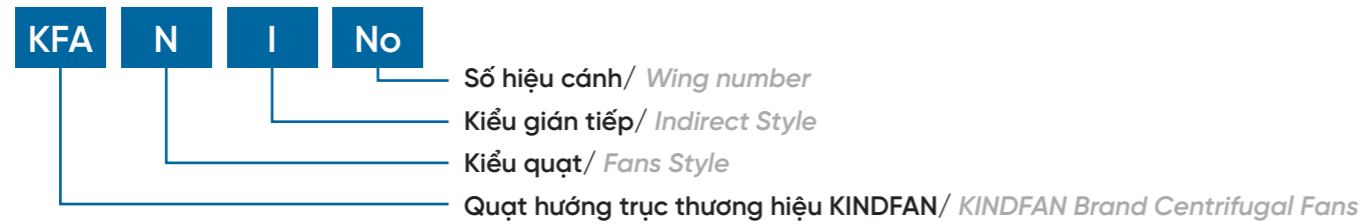

ỨNG DỤNG APPLICATION

Nối ống gió, cấp hút khí độ ồn thấp...
Connecting ductwork, low noise air intake...

ĐẶC TÍNH KỸ THUẬT SPECIFICATIONS

• Vật liệu chế tạo: Thép SS400, Inox
Materials: SS400 Steel, Stainless Steel

ĐƯỜNG ĐẶC TÍNH PERFORMANCE CURVE

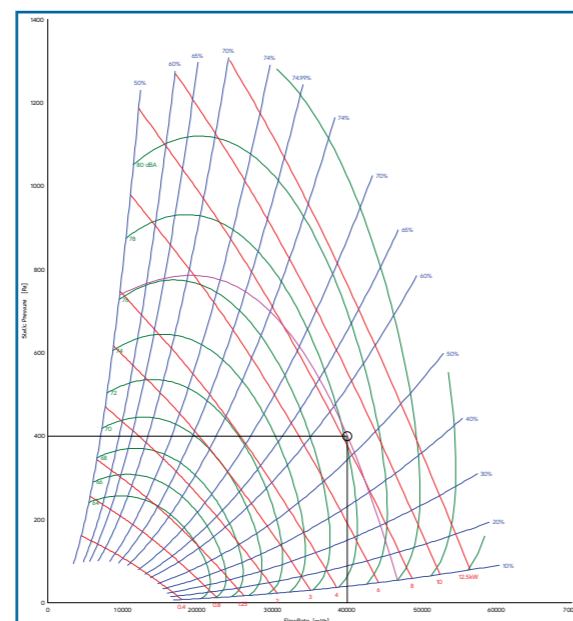

THÔNG SỐ KÍCH THƯỚC SIZE SPECIFICATIONS

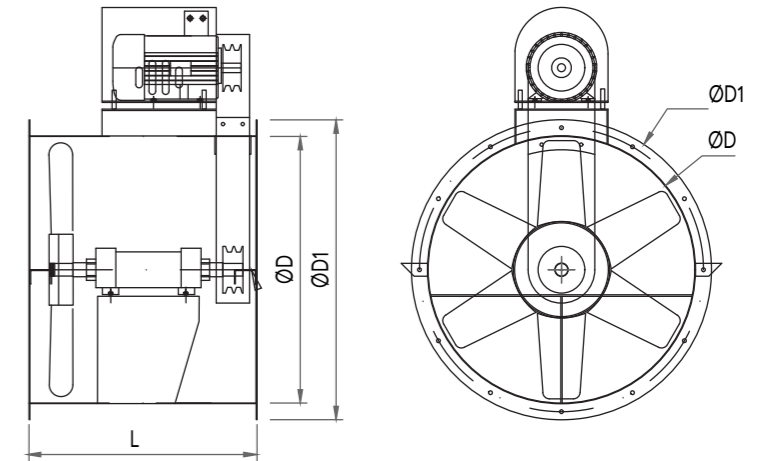

Model	Số hiệu cánh Wing number (No)	ØD mm	ØD1 mm	L mm
KFA-1I-6	6	620	700	500
KFA-1I-7	7	720	800	650
KFA-1I-8	8	820	900	750
KFA-1I-9	9	920	1000	850
KFA-1I-10	10	1020	1100	950
KFA-1I-11	11	1220	1300	1050

THÔNG SỐ KỸ THUẬT SPECIFICATIONS

Model	Số hiệu cánh Wing number (No)	Công suất Power (Kw)	Tốc độ Speed (v/ph)	Điện áp Voltage (V)	Lưu lượng Volume (m³/h)	Chênh áp Pressure (Pa)	Độ ồn Noise (dB)
KFA-1I-6	6	0.75	1390	380	8000-9000	120-90	≈ 78
		1.1	1400	380	9000-10000	150-100	≈ 78
		2.2	1420	380	10000-12000	300-200	≈ 78
		3	1420	380	12000-13500	320-230	≈ 79
		4	1440	380	12500-16000	400-250	≈ 79
KFA-1I-7	7	1.5	1400	380	12000-15000	150-100	≈ 79
		2.2	1420	380	15000-20000	200-100	≈ 80
		3	1420	380	15000-22000	250-150	≈ 80
		5.5	1440	380	17000-20000	400-300	≈ 82
		3	1420	380	20000-22000	200-150	≈ 82
KFA-1I-8	8	4	1440	380	22000-30000	250-150	≈ 83
		5.5	1440	380	20000-25000	350-250	≈ 83
		7.5	1440	380	25000-28000	400-300	≈ 84
KFA-1I-9	9	11	1460	380	28000-35000	600-400	≈ 84
		15	1460	380	32000-38000	450-300	≈ 84
KFA-1I-10	10	5.5	1440	380	35000-45000	600-400	≈ 84
		7.5	1440	380	30000-40000	250-150	≈ 84
		11	1460	380	35000-45000	300-200	≈ 84
		15	1460	380	40000-50000	450-300	≈ 84
		18.5	1470	380	40000-55000	550-300	≈ 84
KFA-1I-11	11	22	1470	380	48000-60000	600-400	≈ 85
		30	1470	380	50000-65000	650-400	≈ 85
		15	1460	380	65000-75000	300-200	≈ 85
		30	1470	380	60000-80000	700-450	≈ 85

*Các thông số không có trong bảng sẽ được chúng tôi thiết kế và chế tạo theo yêu cầu riêng của khách hàng.
**Parameters not included in the table will be designed and manufactured by us according to specific customer requirements.*

KFA-2D-No

QUẠT HƯỚNG TRỰC TRÒN NỐI ỐNG INLINE DUCT AXIAL FANS



Diễn giải ký hiệu/ Code explanation

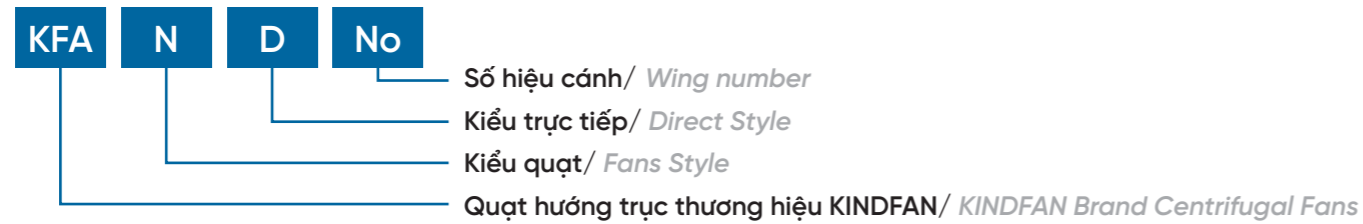

ỨNG DỤNG APPLICATION

Nối ống gió, cấp hút khói sự cố, thông gió điều hòa...
Connecting air ducts, emergency smoke extraction evels, air conditioning ventilation...

ĐẶC TÍNH KỸ THUẬT SPECIFICATIONS

• Vật liệu chế tạo: Thép SS400, Inox
Materials: SS400 Steel, Stainless Steel

ĐƯỜNG ĐẶC TÍNH PERFORMANCE CURVE

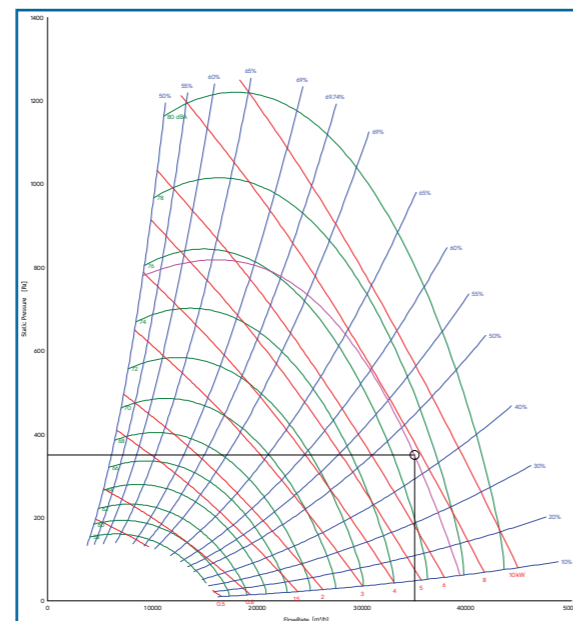

THÔNG SỐ KÍCH THƯỚC SIZE SPECIFICATIONS

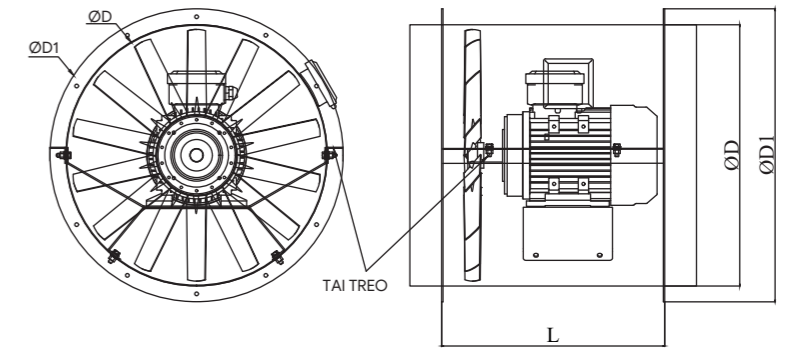

Model	Số hiệu cánh Wing number (No)	ØD mm	ØD1 mm	L mm
KFA-2D-5	5	520	600	400
KFA-2D-6	6	620	700	420
KFA-2D-7	7	720	800	520
KFA-2D-8	8	820	900	600
KFA-2D-9(11 15kW)	9	920	1000	665
KFA-2D-9 (18.5kW)	9	920	1000	695
KFA-2D-10 (15kW)	10	1020	1100	665
KFA-2D-10(18.5 22kW)	10	1020	1100	755
KFA-2D-11	11	1120	1220	800
KFA-2D-12	12	1220	1320	860

THÔNG SỐ KỸ THUẬT SPECIFICATIONS

Model	Số hiệu cánh Wing number (No)	Công suất Power (Kw)	Tốc độ Speed (v/ph)	Điện áp Voltage (V)	Lưu lượng Volume (m3/h)	Chênh áp Pressure (Pa)	Độ ồn Noise (dB)
KFA-2D-5	5	1.5	1400	380	6000-7000	250-150	≈ 78
KFA-2D-6	6	2.2	1420	380	7000-10000	300-200	≈ 78
		3	1420	380	10000-14000	350-230	≈ 79
KFA-2D-7	7	4	1440	380	14000-20000	360-200	≈ 79
		5.5	1440	380	20000-24000	360-250	≈ 80
KFA-2D-8	8	7.5	1440	380	24000-26000	400-300	≈ 80
		7.5	1440	380	25000-30000	400-280	≈ 82
KFA-2D-9	9	11	1460	380	30000-36000	550-350	≈ 82
		11	1460	380	38000-40000	350-300	≈ 83
KFA-2D-10	10	15	1460	380	40000-42000	500-400	≈ 83
		18.5	1470	380	42000-50000	580-400	≈ 84
KFA-2D-11	11	11	1460	380	35000-48000	420-300	≈ 84
		15	1460	380	40000-50000	500-400	≈ 84
KFA-2D-12	12	18.5	1470	380	45000-55000	500-400	≈ 84
		22	1470	380	50000-60000	600-450	≈ 84
KFA-2D-11	11	18.5	1470	380	55000-64000	500-350	≈ 84
		22	1470	380	52000-62000	600-450	≈ 84
KFA-2D-12	12	30	1470	380	60000-75000	700-550	≈ 84
		30	1470	380	60000-80000	450-350	≈ 85
		37	1480	380	65000-85000	750-550	≈ 85

*Các thông số không có trong bảng sẽ được chúng tôi thiết kế và chế tạo theo yêu cầu riêng của khách hàng.
**Parameters not included in the table will be designed and manufactured by us according to specific customer requirements.*

KFA-3D-No

QUẠT HƯỚNG TRỰC GẮN MÁI ROOF-MOUNTED AXIAL EXTRACTOR FANS



Diễn giải ký hiệu/ Code explanation

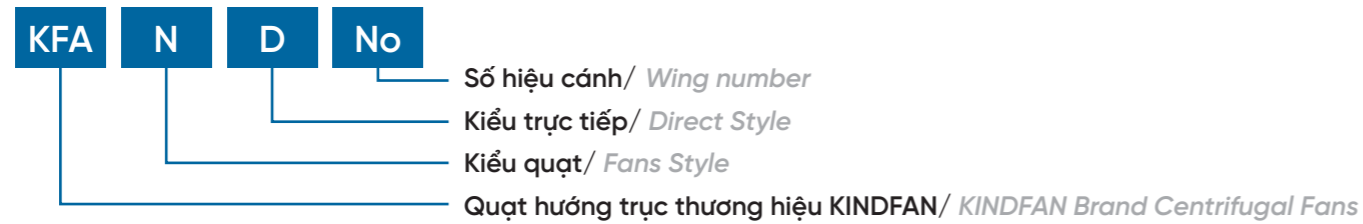

ỨNG DỤNG APPLICATION

Hút khí nóng, khói bụi vị trí sát mái nhà xưởng...
Exhaust hot air and dust near the roof of the factory...

ĐẶC TÍNH KỸ THUẬT SPECIFICATIONS

• Vật liệu chế tạo: Thép SS400, Inox
Materials: SS400 Steel, Stainless Steel

ĐƯỜNG ĐẶC TÍNH PERFORMANCE CURVE

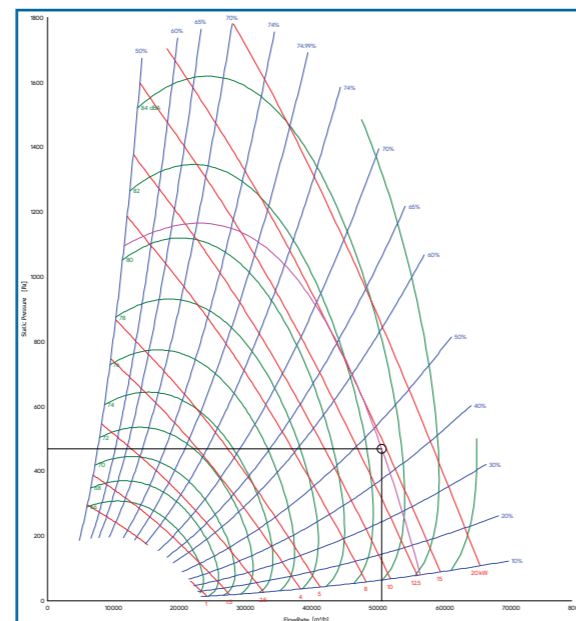

THÔNG SỐ KÍCH THƯỚC SIZE SPECIFICATIONS

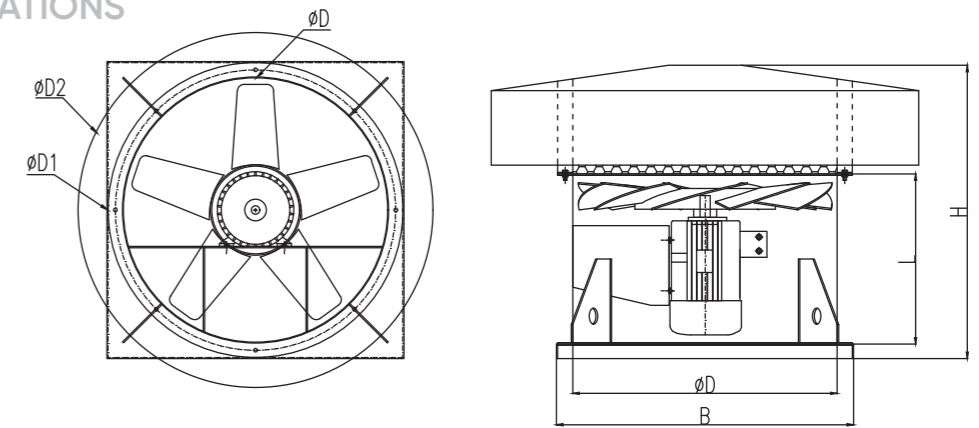

Model	Số hiệu cánh Wing number (No)	ØD mm	ØD1 mm	ØD2 mm	B mm	L mm	H mm
KFA-3D-5	5	520	600	850	620	360	580
KFA-3D-6	6	620	700	1020	720	380	650
KFA-3D-7(1.5 2.2 3kW)	7	720	800	1180	820	430	760
KFA-3D-7(5.5 7.5kW)	7	720	800	1180	820	520	850
KFA-3D-8(3kW)	8	820	900	1320	950	450	785
KFA-3D-8(5.5 7.5 11kW)	8	820	900	1320	950	600	935
KFA-3D-9	9	920	1000	1470	1050	600	935
KFA-3D-10	10	1020	1100	1640	1150	600	935

THÔNG SỐ KỸ THUẬT SPECIFICATIONS

Model	Số hiệu cánh Wing number (No)	Công suất Power (Kw)	Tốc độ Speed (v/ph)	Điện áp Voltage (V)	Lưu lượng Volume (m3/h)	Chênh áp Pressure (Pa)	Độ ồn Noise (dB)
KFA-3D-5	5	0.75	1390	380	6000-9000	100-60	≈ 80
		1.5	1400	380	6000-7000	250-150	≈ 80
		2.2	1420	380	7000-10000	300-200	≈ 80
KFA-3D-6	6	0.75	1390	380	9000-12000	120-90	≈ 80
		1.1	1400	380	12000-14000	120-90	≈ 80
		1.5	1400	380	14000-16000	120-100	≈ 80
		3	1420	380	10000-14000	350-230	≈ 80
KFA-3D-7	7	1.5	1400	380	15000-19000	100-80	≈ 81
		2.2	1420	380	19000-24000	150-100	≈ 81
		3	1420	380	14000-20000	360-200	≈ 81
KFA-3D-8	8	5.5	1440	380	20000-24000	360-250	≈ 81
		7.5	1440	380	24000-26000	400-300	≈ 81
		3	1420	380	24000-30000	180-120	≈ 82
KFA-3D-9	9	5.5	1440	380	30000-35000	200-150	≈ 82
		7.5	1440	380	25000-30000	400-280	≈ 82
		11	1460	380	30000-36000	550-350	≈ 82
KFA-3D-10	10	4	1440	380	38000-40000	200-150	≈ 82
		5.5	1440	380	40000-42000	250-150	≈ 82
		7.5	1440	380	42000-50000	400-300	≈ 82
KFA-3D-10	10	5.5	1440	380	35000-42000	200-150	≈ 83
		7.5	1440	380	40000-45000	250-200	≈ 83
		11	1460	380	45000-50000	420-200	≈ 83

*Các thông số không có trong bảng sẽ được chúng tôi thiết kế và chế tạo theo yêu cầu riêng của khách hàng.
**Parameters not included in the table will be designed and manufactured by us according to specific customer requirements.*

KFA-BD-No

QUẠT HƯỚNG TRỰC BỌC HỘ BOX AXIAL FANS

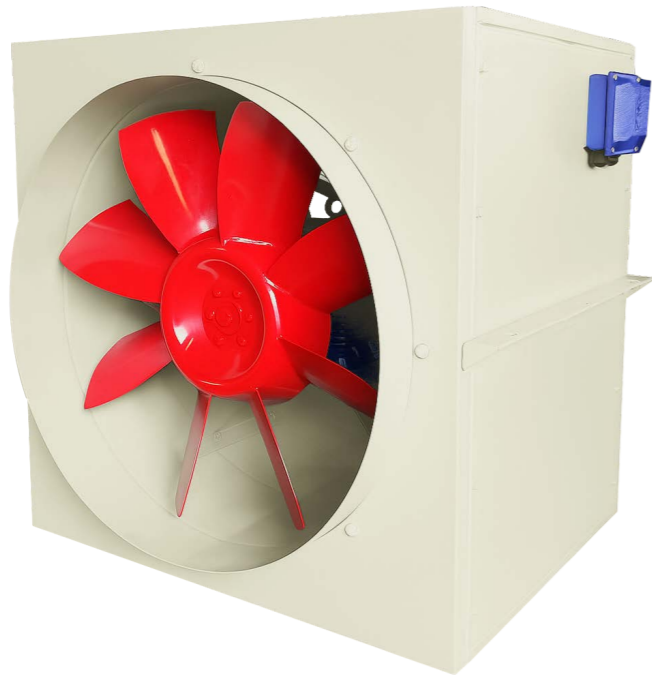

Diễn giải ký hiệu/ Code explanation

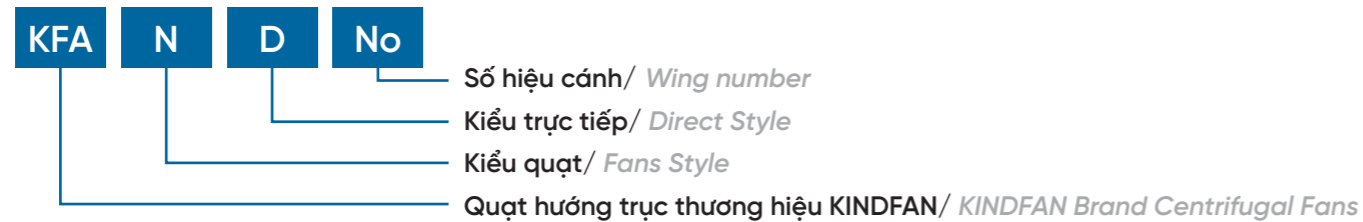

ỨNG DỤNG APPLICATION

Thông gió trong các trung tâm hội nghị, khách sạn, phòng sạch, AHU... cần độ ồn thấp, lưu lượng lớn...
Ventilation in conference centers, hotels, clean rooms, AHUs....need low noise, large flow.

ĐẶC TÍNH KỸ THUẬT SPECIFICATIONS

Vật liệu chế tạo: Thép SS400, Inox, tôn mạ
Materials: SS400 Steel, Stainless Steel, Galvanised

ĐƯỜNG ĐẶC TÍNH PERFORMANCE CURVE

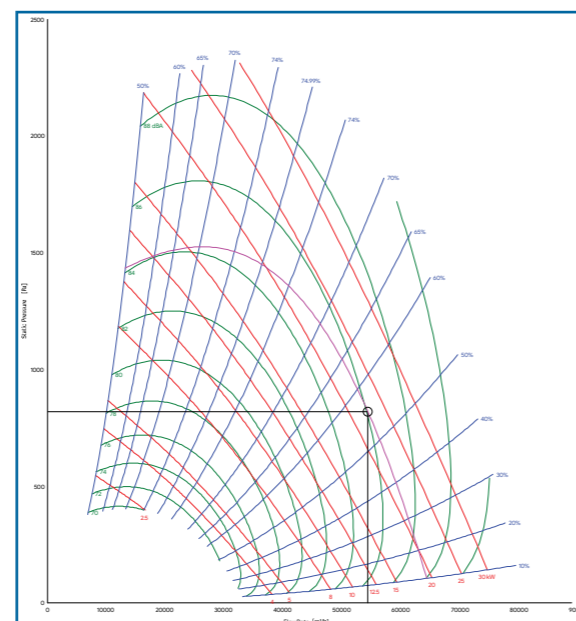

THÔNG SỐ KÍCH THƯỚC SIZE SPECIFICATIONS

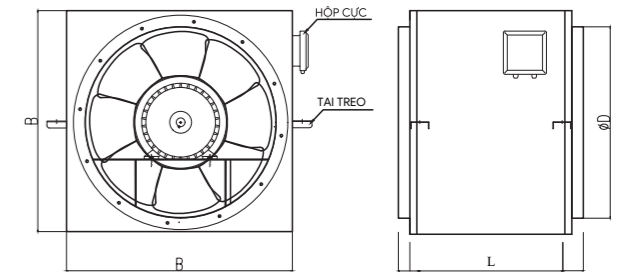

Model	Số hiệu cánh Wing number (No)	ØD mm	ØD1 mm	B mm	L mm	L1 mm
KFA-BD-5	5	520	600	670	400	100
KFA-BD-6	6	620	700	768	420	100
KFA-BD-7	7	720	800	868	520	100
KFA-BD-8	8	820	900	968	600	100
KFA-BD-9(11 15kW)	9	920	1000	1068	665	100
KFA-BD-9(18.5kW)	9	920	1000	1068	695	100
KFA-BD-10(5.5 7.5kW)	10	1020	1100	1168	600	100
KFA-BD-10(15kW)	10	1020	1100	1168	665	100
KFA-BD-10(18.5 22kW)	10	1020	1100	1168	755	100
KFA-BD-11	11	1120	1200	1268	800	100
KFA-BD-12	12	1220	1300	1368	860	100

THÔNG SỐ KỸ THUẬT / SPECIFICATIONS

Model	Số hiệu cánh Wing number (No)	Công suất Power (Kw)	Tốc độ Speed (v/ph)	Điện áp Voltage (V)	Lưu lượng Volume (m³/h)	Chênh áp Pressure (Pa)	Độ ồn Noise (dB)
KFA-BD-5	5	0.75	1390	380	6000-9000	100-60	≈ 80
		1.5	1400	380	6000-7000	250-150	≈ 80
		2.2	1420	380	7000-10000	300-200	≈ 80
KFA-BD-6	6	1.1	1400	380	9000-12000	120-90	≈ 80
		1.5	1400	380	12000-15000	120-100	≈ 80
		3	1420	380	10000-14000	350-230	≈ 80
KFA-BD-7	7	1.5	1400	380	15000-19000	100-80	≈ 81
		2.2	1420	380	19000-24000	150-100	≈ 81
		4	1440	380	14000-20000	360-200	≈ 81
		5.5	1440	380	20000-24000	360-250	≈ 81
		7.5	1440	380	24000-26000	400-300	≈ 81
KFA-BD-8	8	3	1420	380	24000-30000	180-120	≈ 82
		4	1440	380	30000-35000	200-150	≈ 82
		7.5	1440	380	25000-30000	400-280	≈ 82
		11	1460	380	30000-36000	550-350	≈ 82
KFA-BD-9	9	11	1460	380	38000-40000	350-300	≈ 82
		15	1460	380	40000-42000	500-400	≈ 82
KFA-BD-10	10	18.5	1470	380	42000-50000	580-400	≈ 82
		5.5	1440	380	35000-42000	200-150	≈ 83
		7.5	1440	380	40000-45000	250-200	≈ 83
		11	1460	380	35000-48000	420-300	≈ 83
		15	1460	380	40000-50000	500-400	≈ 83
		18.5	1470	380	45000-55000	500-400	≈ 83
KFA-BD-11	11	22	1470	380	50000-60000	600-450	≈ 83
		15	1460	380	50000-60000	400-300	≈ 85
		30	1470	380	60000-75000	700-550	≈ 85
KFA-BD-12	12	22	1470	380	60000-80000	450-350	≈ 85
		37	1480	380	65000-85000	750-550	≈ 85

*Các thông số không có trong bảng sẽ được chúng tôi thiết kế và chế tạo theo yêu cầu riêng của khách hàng.
 *Parameters not included in the table will be designed and manufactured by us according to specific customer requirements.

KFA-JFS-No

QUẠT JETFAN THÔNG GIÓ HẦM ĐƯỜNG BỘ
JETFAN FOR ROAD TUNNEL VENTILATION



Diễn giải ký hiệu/ Code explanation

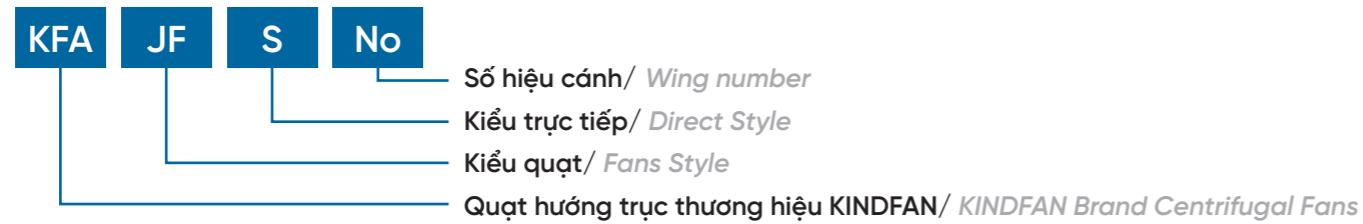

ỨNG DỤNG APPLICATION

Quạt Jetfans là loại quạt chuyên dụng cho đường hầm giao thông, ảnh hưởng tới việc thông gió, thoát khí, thoát khói, hạn chế thiệt hại khi hỏa hoạn, ngăn chặn ảnh hưởng tính mạng con người.

Jetfans are specialized fans for traffic tunnels, which have the effect of ventilation, air release, smoke release, limiting damage in case of fire and explosion, avoiding affecting human life.

ĐẶC TÍNH KỸ THUẬT SPECIFICATIONS

- Vật liệu chế tạo: Inox
Materials: Stainless Steel

ĐƯỜNG ĐẶC TÍNH PERFORMANCE CURVE

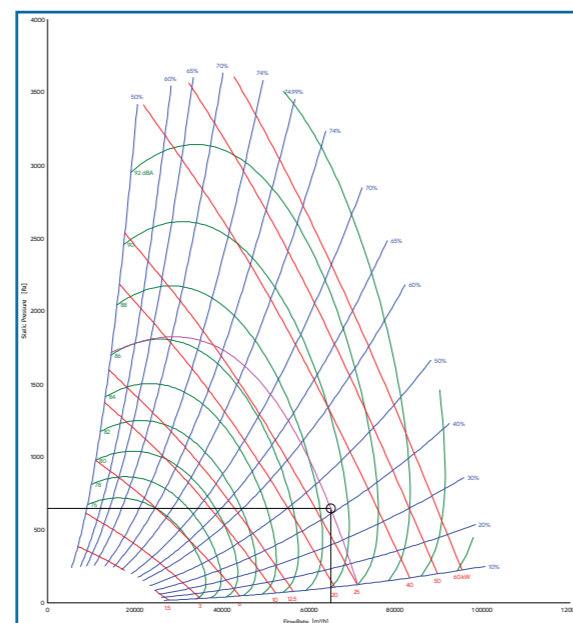

1. BẢO HÀNH 5 NĂM
2. ĐỘ ỔN THẤP TIÊU CHUẨN CAO
3. CẢM BIẾN RUNG, CẢM BIẾN HƯỚNG GIÓ
4. VẬT LIỆU CHUYÊN BIỆT
5. ĐỘNG CƠ CHỊU NHIỆT 400 ĐỘ
6. THIẾT KẾ TIÊU CHUẨN ĐẶC THÙ

THÔNG SỐ KÍCH THƯỚC SIZE SPECIFICATIONS

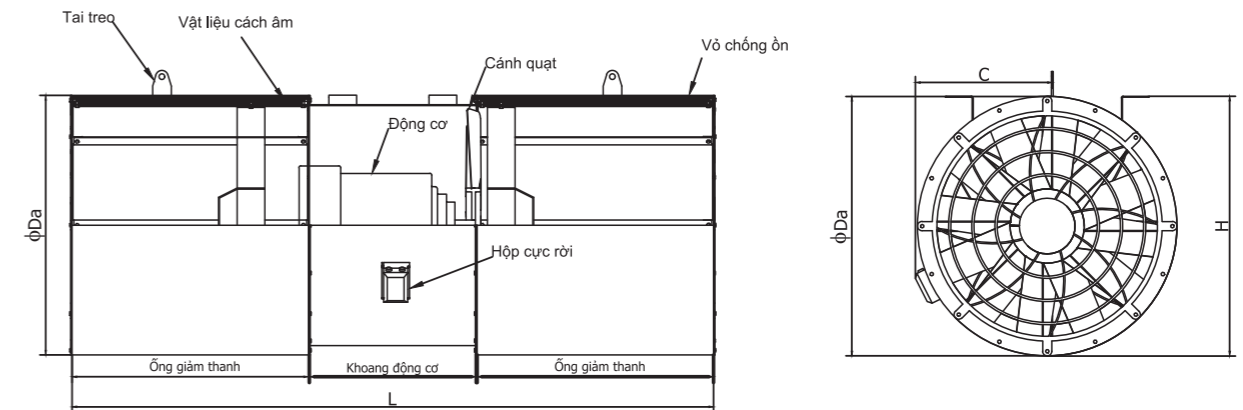

THÔNG SỐ KỸ THUẬT SPECIFICATIONS

Model	Lực đẩy danh định ThruKT (N)	Lưu lượng Volume (m ³ /s)	Vận tốc Velocity (m/s)	Công suất Power (Kw)	Tốc độ Speed (4P)	Điện áp Voltage (V/Hz)	Độ ồn Noise (dB)
KFA-JFS-12	1130	33.3	29.5	30	1470	380/50	≈73-76
KFA-JFS-12.5	1560	37	30	37	1480	380/50	≈73-76
KFA-JFS-13	1487	38.2	33.8	45	1480	380/50	≈73-76
KFA-JFS-15	1770	43.6	35.6	55	1480	380/50	≈73-76

*Các thông số không có trong bảng sẽ được chúng tôi thiết kế và chế tạo theo yêu cầu riêng của khách hàng.
*Parameters not included in the table will be designed and manufactured by us according to specific customer requirements.

KFC-FF-No

QUẠT LY TÂM HÚT KHÓI ĐỘNG CƠ CHỊU NHIỆT CENTRIFUGAL FANS EXHAUSTING HEAT-RESISTANT MOTOR



Diễn giải ký hiệu/ Code explanation

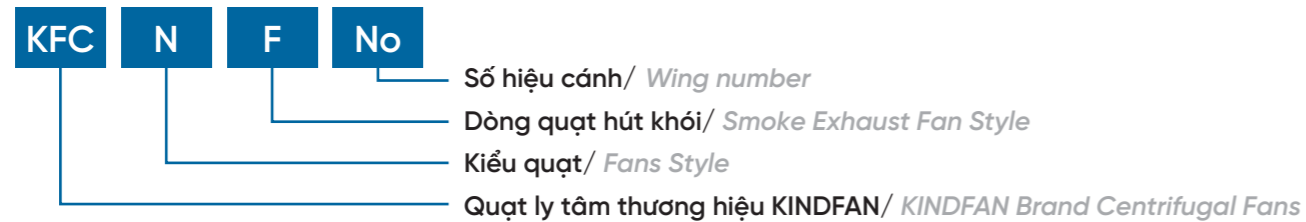

ỨNG DỤNG APPLICATION

Hút khói sự cố nối ống trong tòa nhà, nhà máy nhằm giúp thoát nạn khi cháy..

Smoke extraction from pipe connection problems in buildings and factories to help escape in case of fire.

ĐẶC TÍNH KỸ THUẬT SPECIFICATIONS

- Động cơ chịu nhiệt 300°C ~ 2h
High temp resistan motor 300°C ~ 2h
- Vật liệu chế tạo: Thép SS400, Inox
Materials: SS400 Steel, Stainless Steel

ĐƯỜNG ĐẶC TÍNH PERFORMANCE CURVE

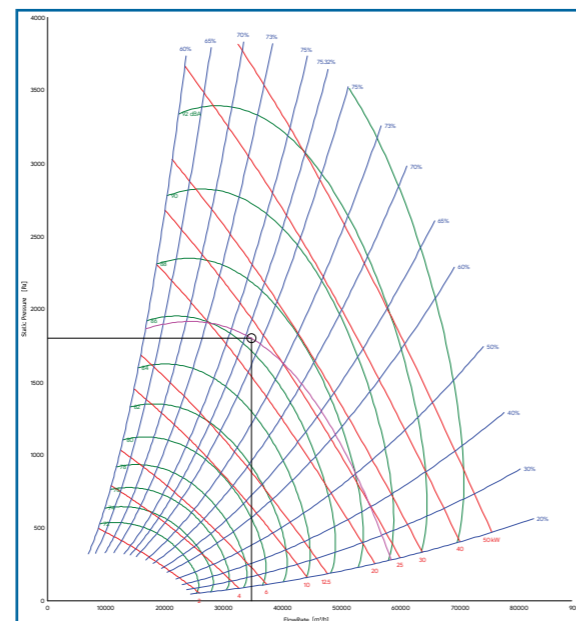

THÔNG SỐ KÍCH THƯỚC SIZE SPECIFICATIONS

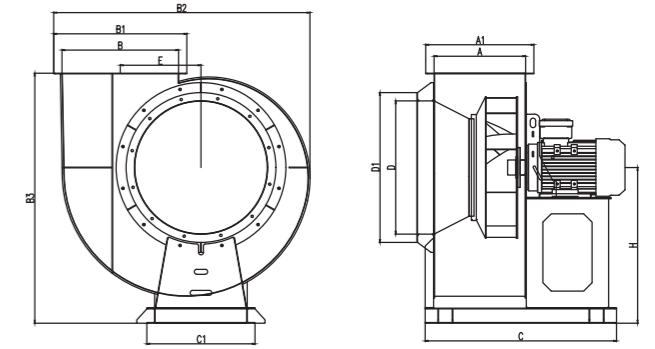

Model	D	D1	A	A1	B	B1	B2	B3	C	C1	E	H
	mm	mm	mm	mm	mm	mm	mm	mm	mm	mm	mm	mm
KFC-FF-4	300	380	270	350	300	380	705	705	630	420	225	430
KFC-FF-5	300	380	325	405	400	480	890	892	755	440	276	540
KFC-FF-6.3	500	580	425	505	500	580	1140	1146	855	490	364	695
KFC-FF-7	600	680	460	540	550	630	1250	1254	943	540	402	770
KFC-FF-8	700	780	500	600	650	750	1420	1390	1045	590	442	860
KFC-FF-9	800	880	550	650	700	800	1540	1500	1150	650	485	935
KFC-FF-10	800	880	600	700	800	900	1690	1668	1270	700	520	1030
KFC-FF-11	900	980	650	750	900	1000	1870	1860	1300	900	570	1135
KFC-FF-12	1000	1080	790	890	950	1050	2038	1995	1530	950	640	1220

THÔNG SỐ KỸ THUẬT/SPECIFICATIONS

Model	Số hiệu cánh Wing number (No)	Công suất Power (Kw)	Tốc độ Speed (v/ph)	Điện áp Voltage (V)	Lưu lượng Volume (m3/h)	Chênh áp Pressure (Pa)	Độ ồn Noise (dB)
Kiểu trực tiếp - DIRECT KYTLE							
KFC-FF-4	4	1.5	1400	380	4000-6000	400-300	≈ 81
KFC-FF-5	5	2.2	1420	380	6000-9000	600-400	≈ 81
		3	1420	380	9000-12000	600-400	≈ 81
		4	1440	380	12000-14000	700-500	≈ 81
KFC-FF-6.3	6.3	5.5	1440	380	14000-16000	750-550	≈ 82
		7.5	1440	380	16000-20000	800-600	≈ 82
KFC-FF-7	7	7.5	1440	380	20000-25000	750-550	≈ 82
		11	1460	380	25000-32000	1200-800	≈ 82
KFC-FF-8	8	11	1460	380	32000-38000	800-600	≈ 84
		15	1460	380	36000-48000	1200-700	≈ 84
KFC-FF-9	9	18.5	1470	380	48000-55000	1100-750	≈ 84
		22	1470	380	55000-60000	1200-800	≈ 84
KFC-FF-10	10	22	1470	380	60000-68000	1100-700	≈ 85
		30	1470	380	68000-72000	1200-800	≈ 85
KFC-FF-11	11	37	1480	380	72000-78000	1500-1150	≈ 85
		45	1480	380	78000-85000	1300-1000	≈ 85
KFC-FF-12	12	55	1480	380	82000-86000	1500-1200	≈ 85
		37	980	380	86000-95000	1000-800	≈ 84
		55	1480	380	95000-105000	1600-1200	≈ 85
Kiểu gián tiếp - INDIRECT KYTLE							
KFC-FFI-11	11	37	1480	380	70000-85000	1600-900	≈ 85
KFC-FFI-12	12	45	1480	380	85000-95000	1700-1000	≈ 85
		55	1480	380	95000-110000	1800-1050	≈ 85
		75	1480	380	110000-120000	2200-1100	≈ 85
KFC-FFI-12.5	12.5	90	1480	380	125000-140000	2300-1500	≈ 92
KFC-FFI-13	13	110	1480	380	140000-160000	2400-1700	≈ 92
KFC-FFI-14	14	132	1480	380	165000-190000	2600-1800	≈ 92
KFC-FFI-16	16	160	1480	380	190000-220000	3000-2000	≈ 92

*Các thông số không có trong bảng sẽ được chúng tôi thiết kế và chế tạo theo yêu cầu riêng của khách hàng.
*Parameters not included in the table will be designed and manufactured by us according to specific customer requirements.

KFC-SF-No

QUẠT LY TÂM HÚT KHÓI HAI TỐC ĐỘ TWO SPEED CENTRIFUGAL FANS



Diễn giải ký hiệu/ Code explanation

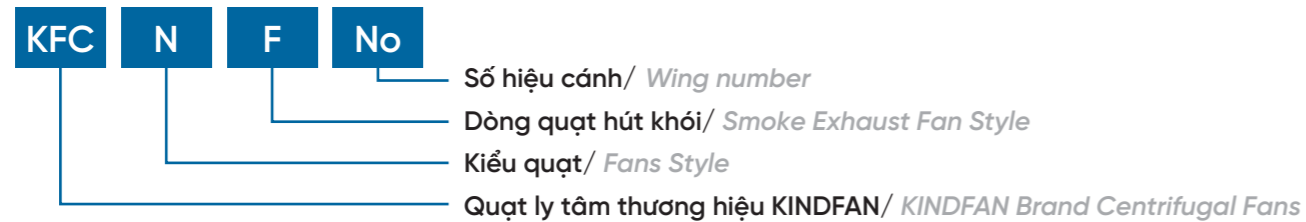

ỨNG DỤNG APPLICATION

Hút khói sự cố nối ống trong tòa nhà, nhà máy nhằm giúp thoát nạn khi cháy..

Smoke extraction from pipe connection problems in buildings and factories to help escape in case of fire.

ĐẶC TÍNH KỸ THUẬT SPECIFICATIONS

- Động cơ chịu nhiệt 300°C ~ 2h
High temp resistan motor 300°C ~ 2h
- Vật liệu chế tạo: Thép SS400, Inox
Materials: SS400 Steel, Stainless Steel

ĐƯỜNG ĐẶC TÍNH PERFORMANCE CURVE

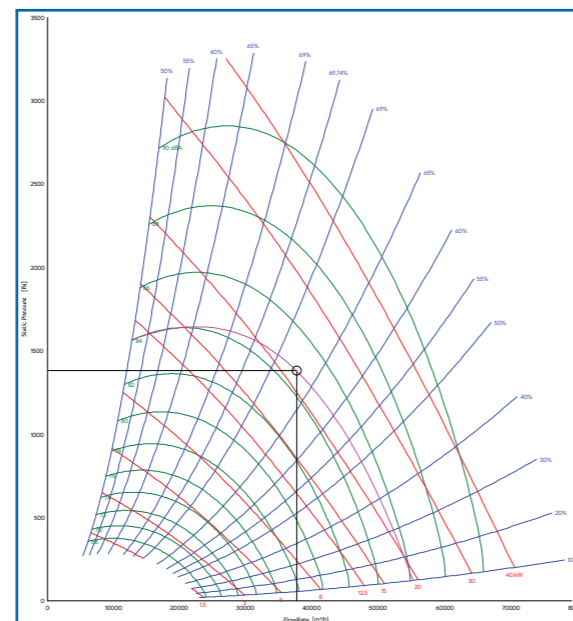

THÔNG SỐ KÍCH THƯỚC SIZE SPECIFICATIONS

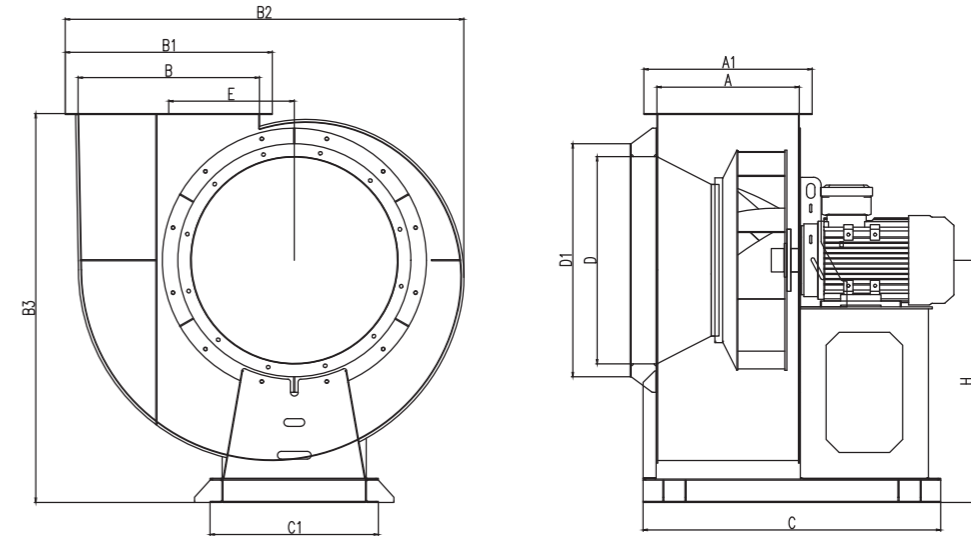

Model	D	D1	A	A1	B	B1	B2	B3	C	C1	E	H
	mm	mm	mm	mm	mm	mm	mm	mm	mm	mm	mm	mm
KFC-SF-3.2	250	330	250	330	250	330	632	610	580	380	210	350
KFC-SF-4	300	380	270	350	300	380	735	720	650	450	244	410
KFC-SF-5	400	480	340	420	350	430	906	860	720	480	318	510
KFC-SF-6.3	500	580	440	520	500	580	1129	1090	900	650	370	649
KFC-SF-7	600	680	480	560	550	630	1258	1220	950	700	414	740
KFC-SF-8	700	780	500	580	650	730	1430	1370	980	750	464	825
KFC-SF-10	810	890	590	670	700	780	1600	1550	1200	830	545	920
KFC-SF-12	1000	1080	820	900	950	1030	2116	2000	1520	1120	705	1200

THÔNG SỐ KỸ THUẬT SPECIFICATIONS

Model	Số hiệu cánh Wingnumber (No)	Công suất Power (Kw)	Tốc độ Speed (v/ph)	Điện áp Voltage (V)	Lưu lượng Volume (m3/h)	Chênh áp Pressure (Pa)	Độ ồn Noise (dB)
KFC-SF-3.2	3.2	1.1/2.2	940/1440	380	2100/3300	350/700	≈ 82
KFC-SF-4	4	1.5/3	960/1440	380	3000/7000	350/700	≈ 82
KFC-SF-5	5	2.2/4	960/1440	380	4500/10000	400/800	≈ 83
KFC-SF-6.3	6.3	4/7.5	970/1460	380	12000/20000	400/800	≈ 84
KFC-SF-7	7	5.5/11	970/1460	380	14000/27000	500/1050	≈ 84
KFC-SF-8	8	7.5/15	980/1460	380	20000/40000	600/1200	≈ 85
KFC-SF-10	10	15/30	990/1480	380	42000/60000	700/1500	≈ 85
KFC-SF-12	12	37/55	990/1480	380	60000/95000	700/1500	≈ 85

*Các thông số không có trong bảng sẽ được chúng tôi thiết kế và chế tạo theo yêu cầu riêng của khách hàng.
*Parameters not included in the table will be designed and manufactured by us according to specific customer requirements.



KFC-RF-No

QUẠT LY TÂM GẮN MÁI ROOF MOUNTED SMOKE EXTRATOR FANS



Diễn giải ký hiệu/ Code explanation

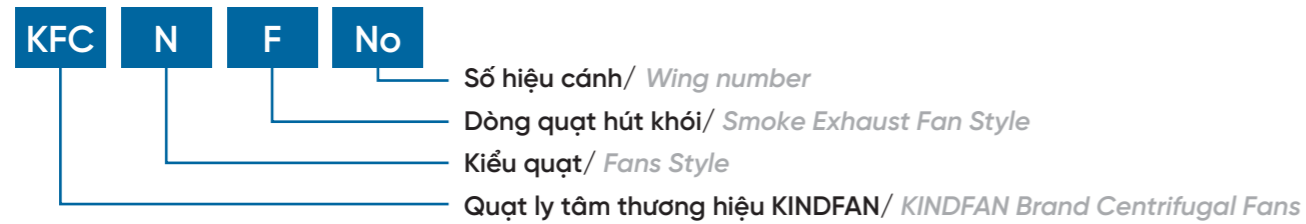

ỨNG DỤNG APPLICATION

Dòng quạt gắn mái động cơ chịu nhiệt hút khói khi sự cố xảy ra trong nhà xưởng
The line of heat-resistant motorized roof fans sucks smoke when problems occur in the factory.

ĐẶC TÍNH KỸ THUẬT SPECIFICATIONS

- Động cơ chịu nhiệt 300°C ~ 2 giờ
High temp resistan motor 300°C ~ 2 hours
- Vật liệu chế tạo: Thép SS400, Inox, tôn mạ
Materials: SS400 Steel, Stainless Steel, Galvanised

ĐƯỜNG ĐẶC TÍNH PERFORMANCE CURVE

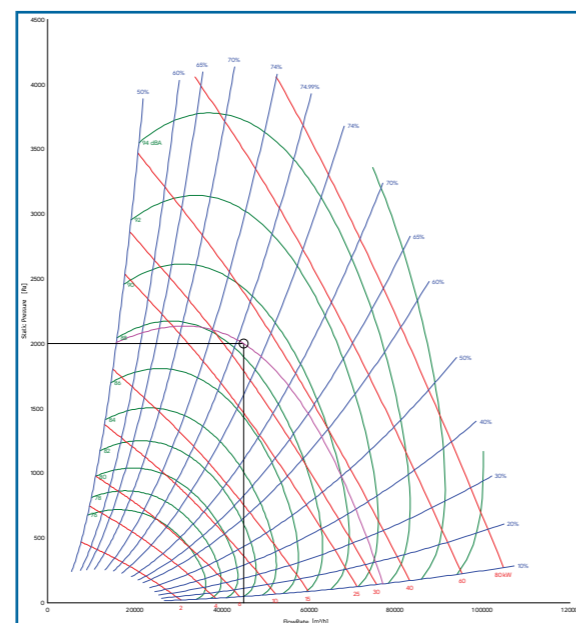

THÔNG SỐ KÍCH THƯỚC SIZE SPECIFICATIONS

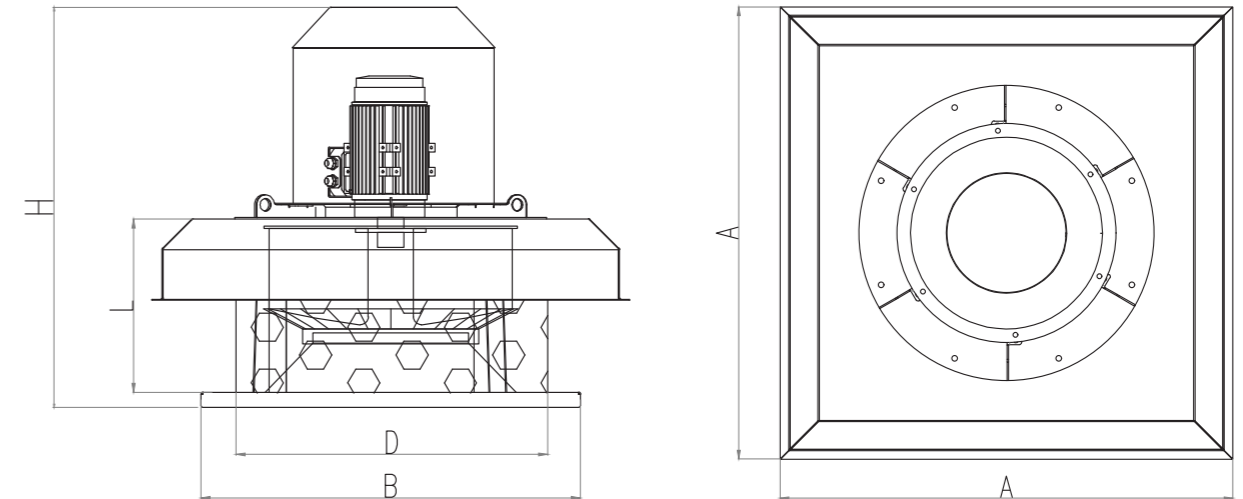

Model	Số hiệu cánh Wing number (No)	D mm	A mm	B mm	L mm	H mm
KFC-RF-5	5	620	950	755	345	795
KFC-RF-6.3	6.3	754	1130	905	360	930
KFC-RF-7	7	845	1300	1000	440	1070
KFC-RF-8	8	950	1500	1150	495	1200
KFC-RF-9	9	1050	1660	1250	555	1225
KFC-RF-10	10	1150	1760	1350	580	1325
KFC-RF-11	11	1250	1912	1470	635	1440
KFC-RF-12	12	1350	2066	1590	680	1555

THÔNG SỐ KỸ THUẬT SPECIFICATIONS

Model	Số hiệu cánh Wing number (No)	Công suất Power (Kw)	Tốc độ Speed (v/ph)	Điện áp Voltage (V)	Lưu lượng Volume (m3/h)	Chênh áp Pressure (Pa)	Độ ồn Noise (dB)
KFC-RF-5	5	1.5	1400	380	5500-8000	350-200	≈ 81
		2.2	1420	380	8000-10000	350-200	≈ 81
KFC-RF-6.3	6.3	3	1420	380	10000-14000	450-200	≈ 81
		4	1440	380	11000-16000	450-200	≈ 81
KFC-RF-7	7	4	1440	380	16000-22000	450-200	≈ 82
		5.5	1440	380	22000-26000	450-220	≈ 82
KFC-RF-8	8	5.5	1440	380	26000-30000	380-150	≈ 82
		7.5	1440	380	30000-40000	450-250	≈ 83
KFC-RF-9	9	7.5	1440	380	38000-45000	350-250	≈ 83
		11	1460	380	45000-55000	450-250	≈ 84
KFC-RF-10	10	15	1460	380	55000-65000	480-350	≈ 85
KFC-RF-11	11	18.5	970	380	65000-75000	500-300	≈ 85
KFC-RF-12	12	22	970	380	75000-85000	500-400	≈ 85

*Các thông số không có trong bảng sẽ được chúng tôi thiết kế và chế tạo theo yêu cầu riêng của khách hàng.
*Parameters not included in the table will be designed and manufactured by us according to specific customer requirements.

KFA-FF-No

QUẠT HƯỚNG TRỤC HÚT KHÓI ĐỘNG CƠ CHỊU NHIỆT AXIAL FANS EXHAUSTING HEAT-RESISTANT MOTOR



Diễn giải ký hiệu/ Code explanation

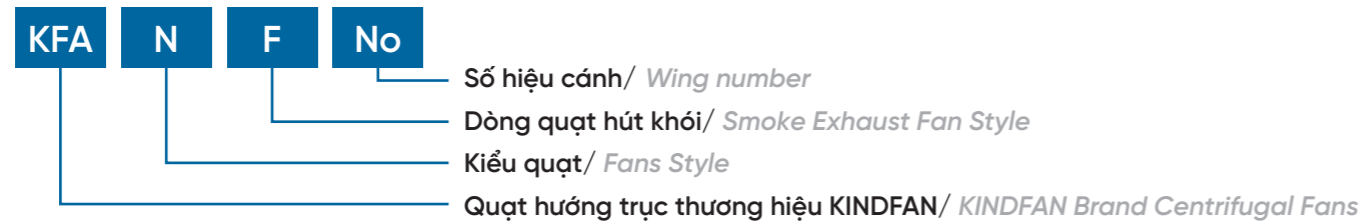

ỨNG DỤNG APPLICATION

Hút khói sự cố nối ống trong tòa nhà, nhà máy nhằm giúp thoát nạn khi cháy..

Smoke extraction from duct connection problems in buildings and factories to help escape in case of fire.

ĐẶC TÍNH KỸ THUẬT SPECIFICATIONS

- Động cơ chịu nhiệt 300°C ~ 2 giờ
High temp resistan motor 300°C ~ 2 hours
- Vật liệu chế tạo: Thép SS400, Inox
Materials: SS400 Steel, Stainless Steel

ĐƯỜNG ĐẶC TÍNH PERFORMANCE CURVE

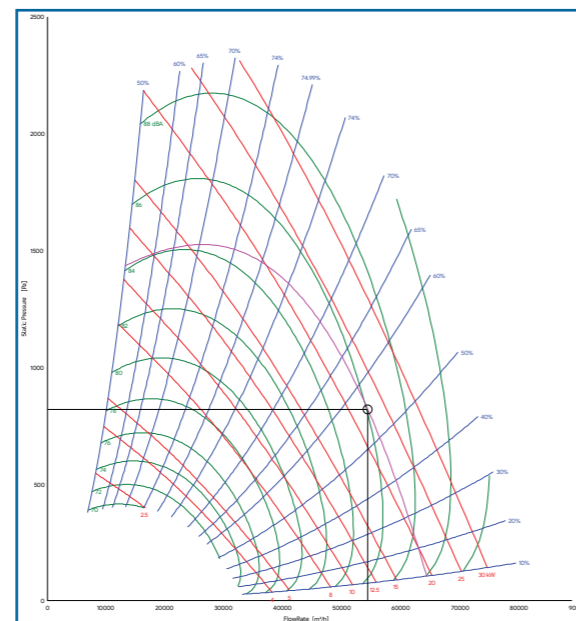

THÔNG SỐ KÍCH THƯỚC SIZE SPECIFICATIONS

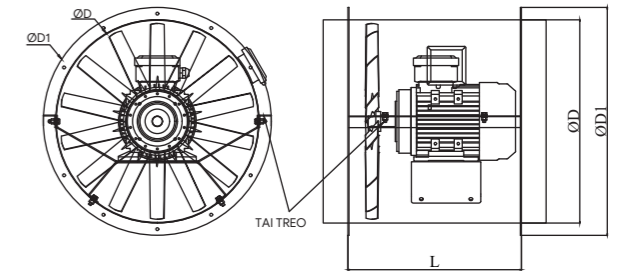

Model	Số hiệu cánh Wing number (No)	ØD mm	ØD1 mm	L mm
KFA-FF-5	5	520	600	400
KFA-FF-6	6	620	700	420
KFA-FF-7	7	720	800	520
KFA-FF-8	8	820	900	600
KFA-FF-9(11 15kW)	9	920	1000	665
KFA-FF-9(18.5kW)	9	920	1000	695
KFA-FF-10(15kW)	10	1020	1100	665
KFA-FF-10(18.5 22kW)	10	1020	1100	755
KFA-FF-11	11	1120	1220	800
KFA-FF-12	12	1220	1320	860

THÔNG SỐ KỸ THUẬT SPECIFICATIONS

Model	Số hiệu cánh Wing number (No)	Công suất Power (Kw)	Tốc độ Speed (v/ph)	Điện áp Voltage (V)	Lưu lượng Volume (m3/h)	Chênh áp Pressure (Pa)	Độ ồn Noise (dB)
KFA-FF-4	4	0.75	1390	380	3600-4500	280-180	≈ 78
		1.1	1400	380	4000-5000	300-200	≈ 78
KFA-FF-5	5	0.75	1390	380	5000-7000	200-120	≈ 79
		1.5	1400	380	6000-7500	300-200	≈ 79
		2.2	1420	380	7500-9000	400-250	≈ 79
KFA-FF-6	6	0.75	1390	380	7000-9000	200-120	≈ 79
		1.1	1400	380	9000-12000	200-120	≈ 79
		2.2	1420	380	12000-14000	280-200	≈ 79
		3	1420	380	14000-16000	320-250	≈ 79
KFA-FF-7	7	1.5	1400	380	12000-14000	200-120	≈ 79
		2.2	1420	380	14000-18000	200-120	≈ 79
		3	1420	380	18000-22000	250-150	≈ 79
		5.5	1440	380	16000-25000	450-250	≈ 80
		7.5	1440	380	20000-28000	550-300	≈ 80
		3	1420	380	22000-30000	200-120	≈ 80
KFA-FF-8	8	4	1440	380	28000-32000	220-150	≈ 80
		7.5	1440	380	25000-30000	500-350	≈ 80
		11	1460	380	28000-38000	650-380	≈ 80
KFA-FF-9	9	11	1460	380	38000-45000	450-300	≈ 81
		15	1460	380	35000-48000	700-450	≈ 81
		5.5	1440	380	40000-45000	200-160	≈ 81
		7.5	1440	380	45000-52000	300-220	≈ 81
KFA-FF-10	10	15	1460	380	50000-58000	500-350	≈ 82
		18.5	1470	380	45000-60000	650-400	≈ 82
		22	1470	380	48000-65000	800-500	≈ 82
KFA-FF-11	11	18.5	1470	380	60000-75000	500-350	≈ 83
		30	1470	380	62000-80000	850-550	≈ 83
KFA-FF-12	12	37	1480	380	68000-90000	900-550	≈ 84

*Các thông số không có trong bảng sẽ được chúng tôi thiết kế và chế tạo theo yêu cầu riêng của khách hàng.
*Parameters not included in the table will be designed and manufactured by us according to specific customer requirements.

KFA-SF-No

QUẠT HƯỚNG TRỤC HÚT KHÓI HAI TỐC ĐỘ TWO SPEED AXIAL FANS



Diễn giải ký hiệu/ Code explanation

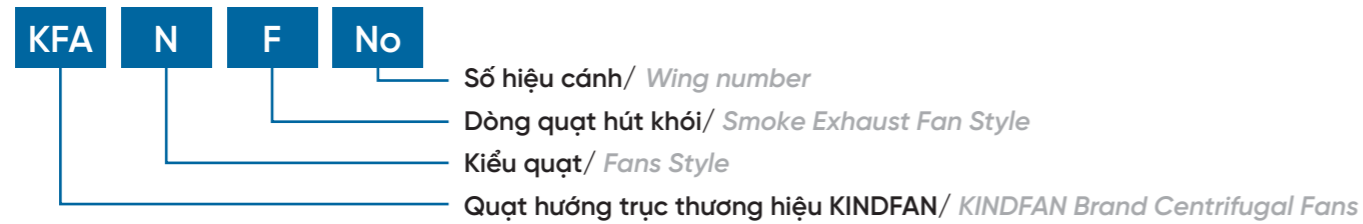

ỨNG DỤNG APPLICATION

Hút khói sự cố nối ống trong tòa nhà, nhà máy nhằm giúp thoát nạn khi cháy..

Smoke extraction from duct connection problems in buildings and factories to help escape in case of fire.

ĐẶC TÍNH KỸ THUẬT SPECIFICATIONS

- Động cơ chịu nhiệt 300°C ~ 2 giờ
High temp resistan motor 300°C ~ 2 hours
- Vật liệu chế tạo: Thép SS400, Inox
Materials: SS400 Steel, Stainless Steel

ĐƯỜNG ĐẶC TÍNH PERFORMANCE CURVE

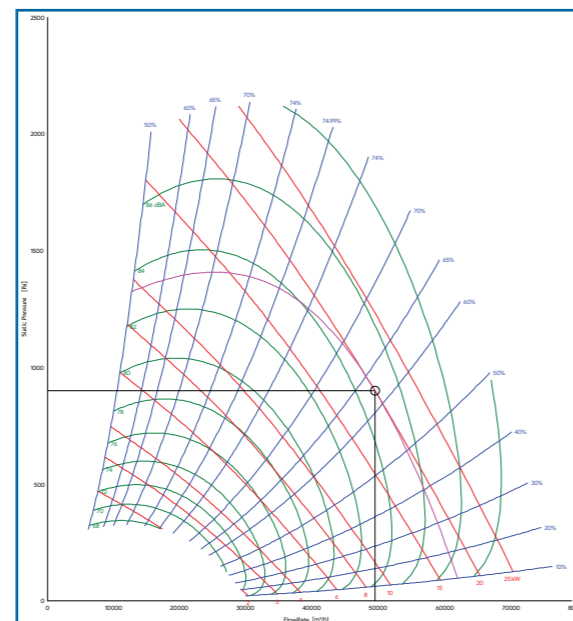

THÔNG SỐ KÍCH THƯỚC SIZE SPECIFICATIONS

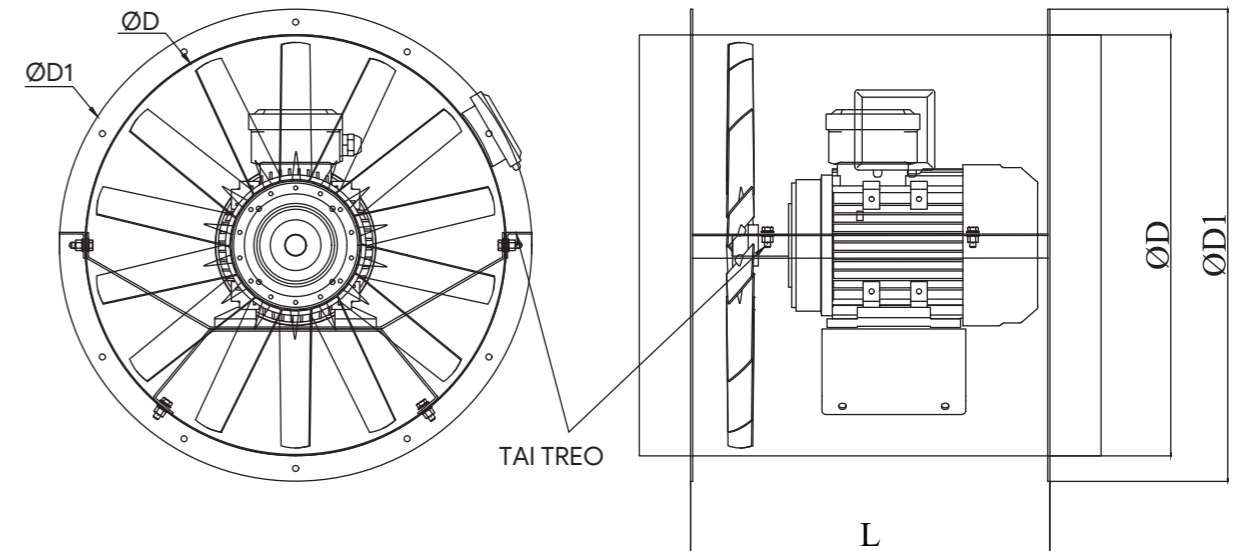

Model	Số hiệu cánh Wing number (No)	ØD mm	ØD1 mm	L mm
KFA-SF-5	5	520	600	400
KFA-SF-6	6	620	700	420
KFA-SF-7	7	720	800	520
KFA-SF-8	8	820	900	640
KFA-SF-9	9	920	1000	695
KFA-SF-10	10	1020	1100	755
KFA-SF-11	11	1120	1220	800
KFA-SF-12	12	1220	1320	860

THÔNG SỐ KỸ THUẬT SPECIFICATIONS

Model	Số hiệu cánh Wing number (No)	Công suất Power (Kw)	Tốc độ Speed (v/ph)	Điện áp Voltage (V)	Lưu lượng Volume (m3/h)	Chênh áp Pressure (Pa)	Độ ồn Noise (dB)
KFA-SF-5	5	1.1/2.2	940/1440	380	5000/9000	150/400	≈ 82
KFA-SF-6	6	1.5/3	960/1440	380	10000/17000	250/600	≈ 82
KFA-SF-7	7	2.2/5.5	960/1440	380	12000/22000	350/700	≈ 83
KFA-SF-8	8	4/11	990/1470	380	24000/38000	300/700	≈ 83
KFA-SF-9	9	5.5/15	980/1470	380	35000/50000	290/800	≈ 85
KFA-SF-10	10	7.5/18.5	980/1470	380	40000/60000	350/900	≈ 85
KFA-SF-11	11	11/22	985/1460	380	55000/70000	700/950	≈ 85
KFA-SF-12	12	15/30	990/1480	380	60000/90000	350/900	≈ 85

*Các thông số không có trong bảng sẽ được chúng tôi thiết kế và chế tạo theo yêu cầu riêng của khách hàng.
*Parameters not included in the table will be designed and manufactured by us according to specific customer requirements.

KFA-RF-No

QUẠT HƯỚNG TRỤC GẮN MÁI ROOF MOUNTED AXIAL FANS SMOKE EXHAUST



Diễn giải ký hiệu/ Code explanation

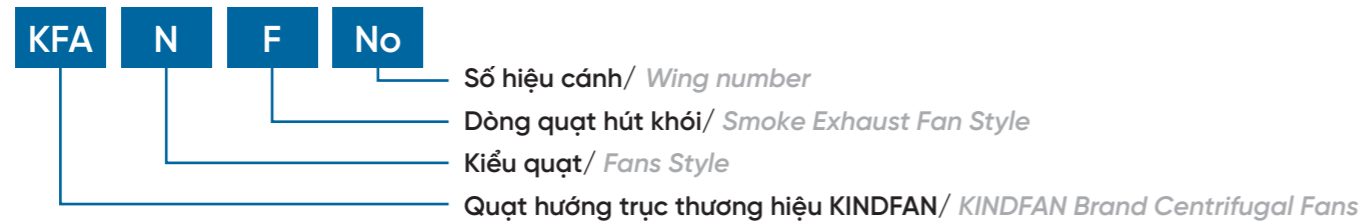

ỨNG DỤNG APPLICATION

Dòng quạt gắn mái động cơ chịu nhiệt hút khói khi sự cố xảy ra trong nhà xưởng
The line of heat-resistant motorized roof fans sucks smoke when problems occur in the factory.

ĐẶC TÍNH KỸ THUẬT SPECIFICATIONS

- Động cơ chịu nhiệt 300°C ~ 2 giờ
High temp resistant motor 300°C ~ 2 hours
- Vật liệu chế tạo: Thép SS400, Inox, tôn mạ
Materials: SS400 Steel, Stainless Steel, Galvanised

ĐƯỜNG ĐẶC TÍNH PERFORMANCE CURVE

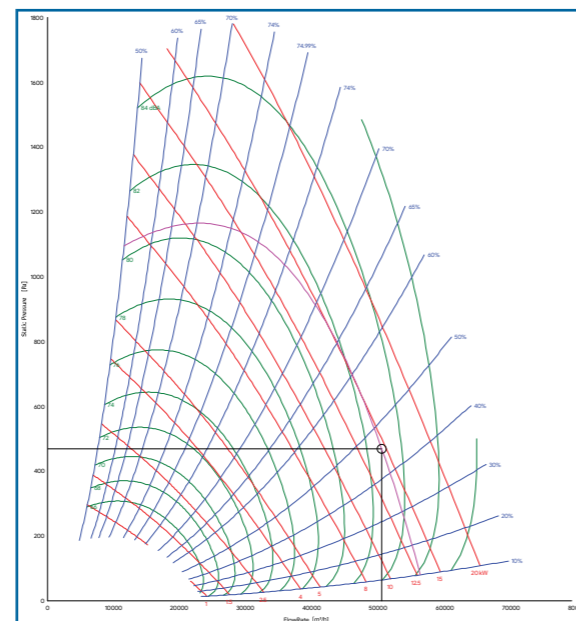

THÔNG SỐ KÍCH THƯỚC SIZE SPECIFICATIONS

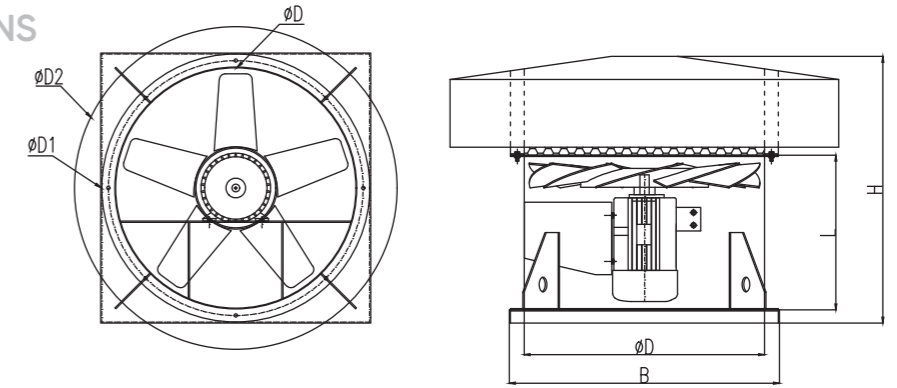

Model	Số hiệu cánh Wingnumber (No)	ØD mm	ØD1 mm	ØD2 mm	B mm	L mm	H mm
KFA-RF-5	5	520	600	850	620	360	580
KFA-RF-6	6	620	700	1020	720	380	650
KFA-RF-7(1.1 2.2 3kW)	7	720	800	1180	820	430	760
KFA-RF-7(5.5 7.5kW)	7	720	800	1180	820	520	850
KFA-RF-8(3kW)	8	820	900	1320	950	450	785
KFA-RF-8(5.5 7.5 11kW)	8	820	900	1320	950	600	935
KFA-RF-9	9	920	1000	1470	1050	600	935
KFA-RF-10	10	1020	1100	1640	1150	600	935

THÔNG SỐ KỸ THUẬT SPECIFICATIONS

Model	Số hiệu cánh Wingnumber (No)	Công suất Power (Kw)	Tốc độ Speed (v/ph)	Điện áp Voltage (V)	Lưu lượng Volume (m³/h)	Chênh áp Pressure (Pa)	Độ ồn Noise (dB)
KFA-RF-5	5	0.75	1390	380	5000-7000	200-120	≈ 78
		1.5	1400	380	6000-7500	300-200	≈ 78
KFA-RF-6	6	2.2	1420	380	7500-9000	400-250	≈ 78
		0.75	1390	380	7000-9000	200-120	≈ 78
		1.1	1400	380	9000-12000	200-120	≈ 78
		2.2	1420	380	12000-14000	280-200	≈ 78
		3	1420	380	14000-16000	320-250	≈ 79
		1.5	1400	380	12000-14000	200-120	≈ 79
KFA-RF-7	7	2.2	1420	380	14000-18000	200-120	≈ 79
		3	1420	380	18000-22000	250-150	≈ 79
		5.5	1440	380	16000-25000	450-250	≈ 79
KFA-RF-8	8	7.5	1440	380	20000-28000	550-300	≈ 79
		3	1420	380	22000-30000	200-120	≈ 79
		5.5	1440	380	28000-32000	220-150	≈ 79
		7.5	1440	380	25000-30000	500-350	≈ 80
KFA-RF-9	9	11	1460	380	28000-38000	650-380	≈ 80
		4	1440	380	38000-40000	200-150	≈ 80
KFA-RF-10	10	5.5	1440	380	40000-42000	250-150	≈ 80
		7.5	1440	380	42000-50000	400-300	≈ 80
KFA-RF-10	10	5.5	1440	380	40000-45000	200-160	≈ 80
		7.5	1440	380	45000-52000	300-220	≈ 81
		11	1460	380	50000-58000	500-350	≈ 82
		15	1460	380	45000-60000	650-400	≈ 82

*Các thông số không có trong bảng sẽ được chúng tôi thiết kế và chế tạo theo yêu cầu riêng của khách hàng.
 *Parameters not included in the table will be designed and manufactured by us according to specific customer requirements.

KFA-QF-No

QUẠT VUÔNG GẮN TƯỜNG ĐỘNG CƠ CHỊU NHIỆT WALL-MOUNTED SQUARE FANS WITH HEAT-RESISTANT MOTOR



Diễn giải ký hiệu/ Code explanation

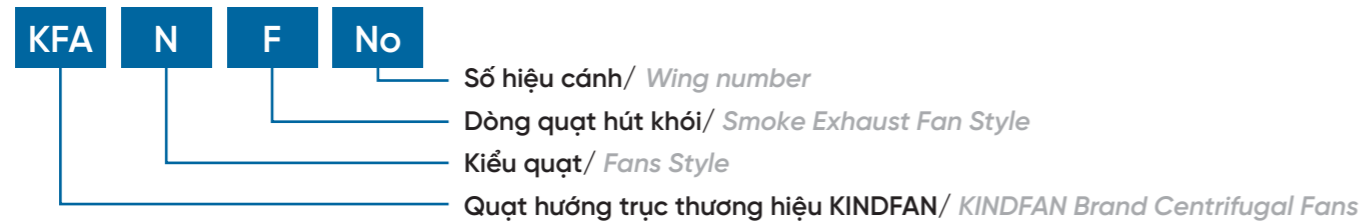

ỨNG DỤNG APPLICATION

Hút khói sự cố, cấp khí bù, thông gió...
Emergency smoke extraction, air supply, ventilation...

ĐẶC TÍNH KỸ THUẬT SPECIFICATIONS

- Động cơ chịu nhiệt 300°C ~ 2 giờ
High temp resistant motor 300°C ~ 2 hours
- Vật liệu chế tạo: Thép SS400, Inox
Materials: SS400 Steel, Stainless Steel

ĐƯỜNG ĐẶC TÍNH PERFORMANCE CURVE

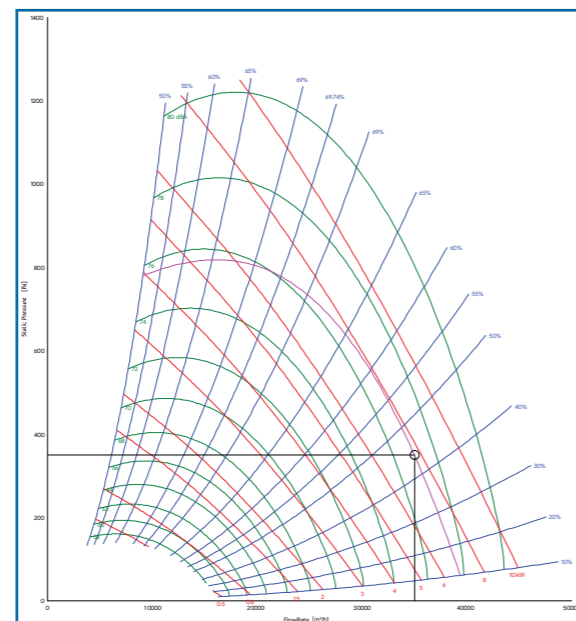

THÔNG SỐ KÍCH THƯỚC SIZE SPECIFICATIONS

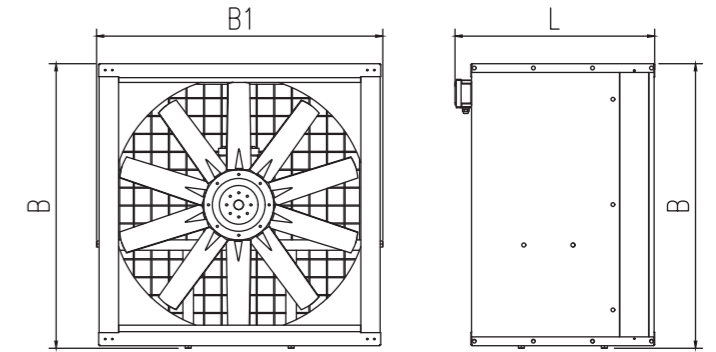

Model	Số hiệu cánh Wing number (No)	ØD mm	B mm	B1 mm	L mm
KFA-QF-5	5	530	615	620	482
KFA-QF-6	6	630	715	720	514
KFA-QF-7 (0.75kW)	7	730	815	820	482
KFA-QF-7 (1.5kW)	7	730	815	820	534
KFA-QF-7 (2.2kW)	7	730	815	820	564
KFA-QF-8 (1.1kW)	8	830	915	920	514
KFA-QF-8 (3 4kW)	8	830	915	920	610
KFA-QF-9	9	930	1015	1020	650
KFA-QF-10 (2.2kW)	10	1030	1115	1120	564
KFA-QF-10 (5.5 7.5kW)	10	1030	1115	1120	650
KFA-QF-12	12	1230	1315	1320	715

THÔNG SỐ KỸ THUẬT / SPECIFICATIONS

Model	Số hiệu cánh Wing number (No)	Công suất Power (Kw)	Tốc độ Speed (v/ph)	Điện áp Voltage (V)	Lưu lượng Volume (m³/h)	Chênh áp Pressure (Pa)	Độ ồn Noise (dB)
Kiểu trực tiếp - DIRECT KTYLE							
KFA-QF-5	5	0.75	1390	380	5000-8000	100-50	≈ 79
KFA-QF-6	6	0.75	1390	380	8000-12000	100-50	≈ 81
		1.1	1400	380	9000-10000	120-100	≈ 81
KFA-QF-7	7	1.5	1400	380	10000-12000	150-120	≈ 81
		0.75	1390	380	12000-18000	100-50	≈ 81
KFA-QF-8	8	1.5	1400	380	12000-15000	140-100	≈ 81
		2.2	1420	380	15000-20000	200-150	≈ 82
KFA-QF-9	9	1.1	1400	380	15000-25000	100-50	≈ 81
		3	1420	380	20000-28000	200-150	≈ 81
KFA-QF-10	10	4	1440	380	25000-35000	250-150	≈ 83
		2.2	1420	380	32000-40000	150-100	≈ 81
KFA-QF-12	12	4	1440	380	35000-40000	240-200	≈ 81
		5.5	1440	380	40000-45000	300-220	≈ 83
KFA-QF-14	14	2.2	1420	380	35000-45000	100-50	≈ 81
		5.5	1440	380	45000-48000	250-150	≈ 83
KFA-QF-16	16	7.5	1440	380	48000-60000	280-150	≈ 83
		5.5	1440	380	60000-65000	150-80	≈ 81
KFA-QF-18	18	11	1440	380	65000-70000	300-100	≈ 83
		11	1440	380	20000-22000	100-50	≈ 81
KFA-QFI-9	9	0.75	1390	380	22000-28000	100-50	≈ 81
KFA-QFI-11	11	1.1	1400	380	28000-35000	100-50	≈ 82
KFA-QFI-12	12	1.5	1400	380	35000-50000	100-50	≈ 83
KFA-QFI-14	14	1.5	1400	380	50000-60000	100-50	≈ 82
Kiểu gián tiếp - INDIRECT KTYLE							

*Các thông số không có trong bảng sẽ được chúng tôi thiết kế và chế tạo theo yêu cầu riêng của khách hàng.
*Parameters not included in the table will be designed and manufactured by us according to specific customer requirements.

KFA-WF-No

QUẠT GẮN TƯỜNG THÂN DẸT ĐỘNG CƠ CHỊU NHIỆT WALL MOUNTED FANS WITH FLAT BODY HEAT RESISTANT MOTOR



Diễn giải ký hiệu/ Code explanation

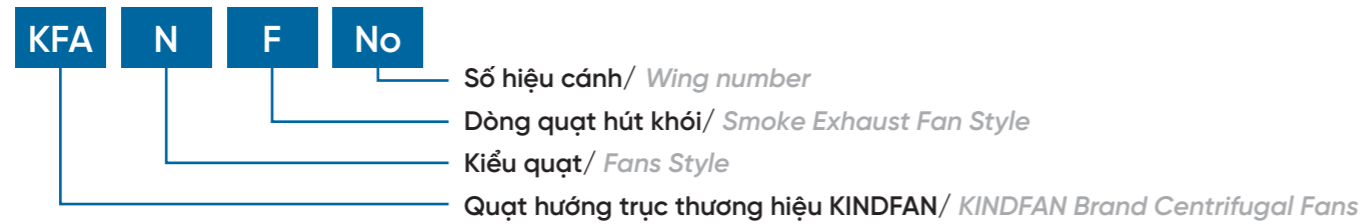

ỨNG DỤNG APPLICATION

Là dòng quạt trục gắn trên tường nhà xưởng, văn phòng, wc... hút khói sự cố hoặc thông gió
As a line of axial fans mounted on the walls of factories, offices, wcs, etc. for emergency smoke extraction or ventilation.

ĐẶC TÍNH KỸ THUẬT SPECIFICATIONS

- Động cơ chịu nhiệt 300°C ~ 2 giờ
High temp resistant motor 300°C ~ 2 hours
- Vật liệu chế tạo: Thép SS400, Inox, tôn mạ
Materials: SS400 Steel, Stainless Steel, Galvanised

ĐƯỜNG ĐẶC TÍNH PERFORMANCE CURVE

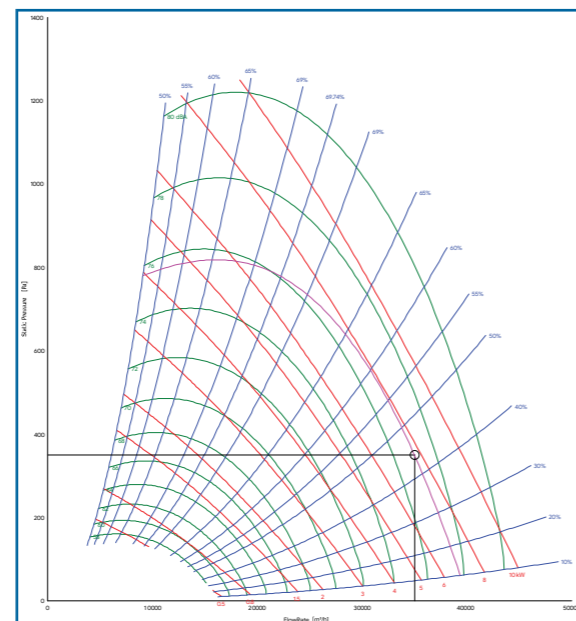

THÔNG SỐ KÍCH THƯỚC SIZE SPECIFICATIONS

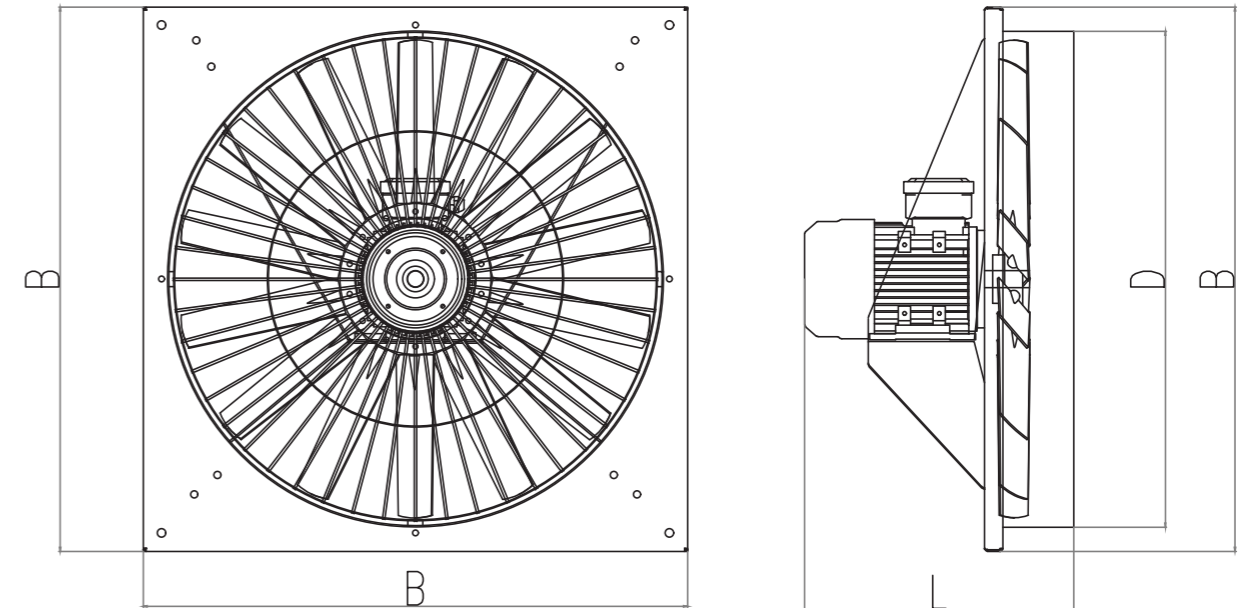

Model	Số hiệu cánh Wing number (No)	ØD mm	B mm	L mm
KFA-WF-5	5	530	600	300
KFA-WF-6	6	630	700	350
KFA-WF-7	7	730	800	400
KFA-WF-8	8	830	900	450
KFA-WF-9	9	930	1000	500
KFA-WF-10	10	1030	1100	600

THÔNG SỐ KỸ THUẬT SPECIFICATIONS

Model	Số hiệu cánh Wing number (No)	Công suất Power (Kw)	Tốc độ Speed (v/ph)	Điện áp Voltage (V)	Lưu lượng Volume (m³/h)	Chênh áp Pressure (Pa)	Độ ồn Noise (dB)
KFA-WF-5	5	0.75	1390	380	6000-8000	100-50	≈ 82
KFA-WF-6	6	1.1	1400	380	8000-10000	100-80	≈ 82
		1.5	1400	380	10000-12000	120-100	≈ 82
KFA-WF-7	7	1.5	1400	380	12000-14000	140-100	≈ 83
		2.2	1420	380	14000-16000	160-120	≈ 83
KFA-WF-8	8	3	1420	380	16000-20000	200-150	≈ 84
		4	1440	380	20000-28000	220-150	≈ 84
KFA-WF-10	10	5.5	1440	380	28000-30000	250-180	≈ 85
		7.5	1440	380	30000-45000	280-180	≈ 85

*Các thông số không có trong bảng sẽ được chúng tôi thiết kế và chế tạo theo yêu cầu riêng của khách hàng.
*Parameters not included in the table will be designed and manufactured by us according to specific customer requirements.

KFT Series

QUẠT LY TÂM CABINET CAO ÁP TWO SPEED AXIAL FANS

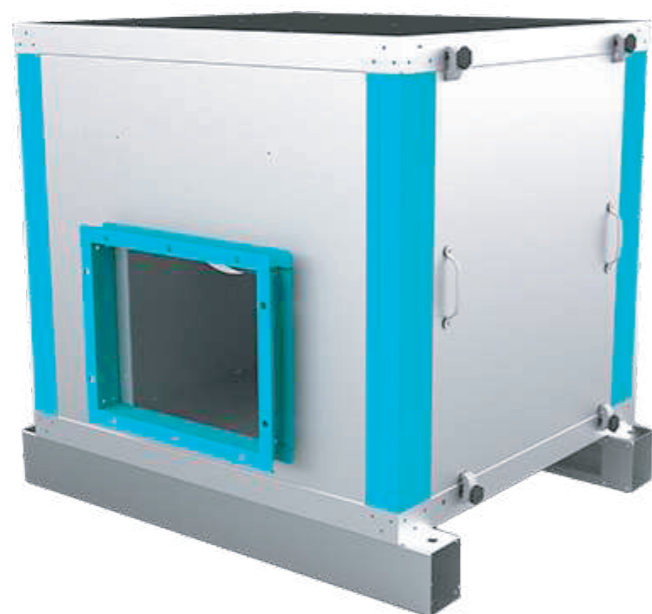

ĐƯỜNG ĐẶC TÍNH PERFORMANCE CURVE

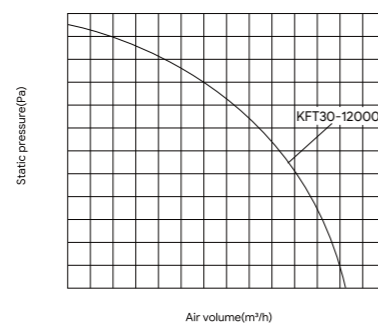
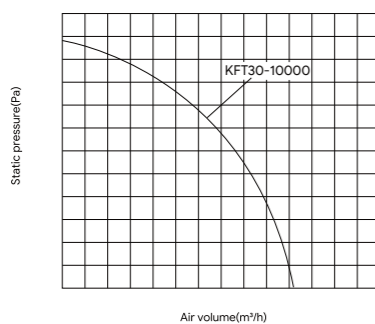
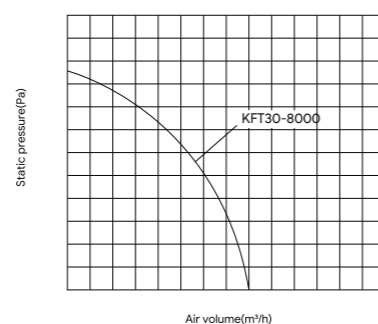
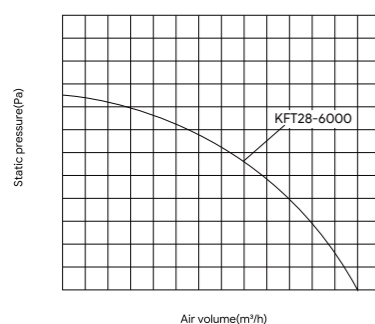

THÔNG SỐ KÍCH THƯỚC SIZE SPECIFICATIONS

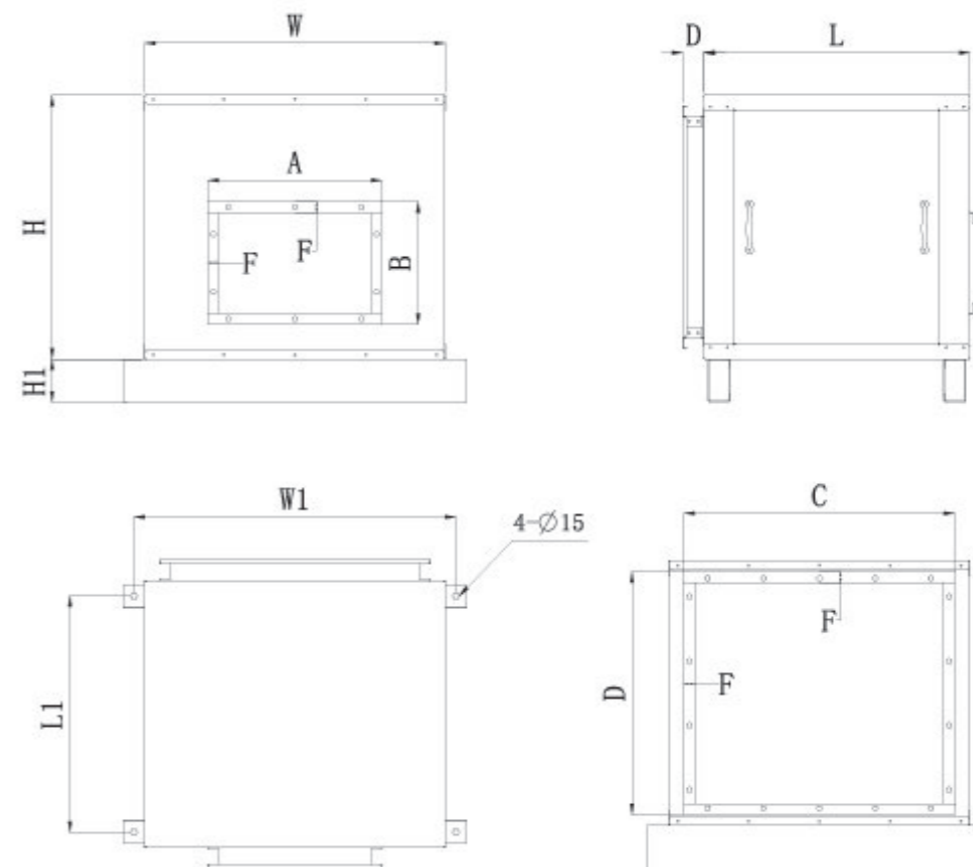

Model	L	L1	W	W1	H	H1	D1	F	Kích thước cửa gió ra A x B	Kích thước cửa gió vào C x D
KFT28-6000	620	520	700	750	615	100	50	25	405x285	630x565
KFT30-8000	650	550	750	800	650	100	50	25	430x300	680x600
KFT30-10000	650	550	750	800	650	100	50	25	430x300	680x600
KFT30-12000	725	625	800	850	725	100	50	25	405x330	730x675

THÔNG SỐ KỸ THUẬT SPECIFICATIONS

Model	Điện áp (V~)	Tần số (Hz)	Tốc độ quay (RPM)	Công suất (W)	Lưu lượng gió (m³/h)	Áp suất tĩnh (Pa)	Độ ồn (dB)	Trọng lượng (kg)
KFT28-6000	380	50	1400-1450	1500	6500-4800	520-710	64	60
KFT30-8000	380	50	1400-1450	2200	8500-6500	640-740	67	68
KFT30-10000	380	50	1400-1450	3000	10500-8500	720-800	70	72
KFT30-12000	380	50	1400-1450	4000	12500-9000	740-850	73	90

KFJ Series

QUẠT LY TÂM CABINET TRUNG ÁP THE WIND CABINET SERIES



ĐƯỜNG ĐẶC TÍNH PERFORMANCE CURVE

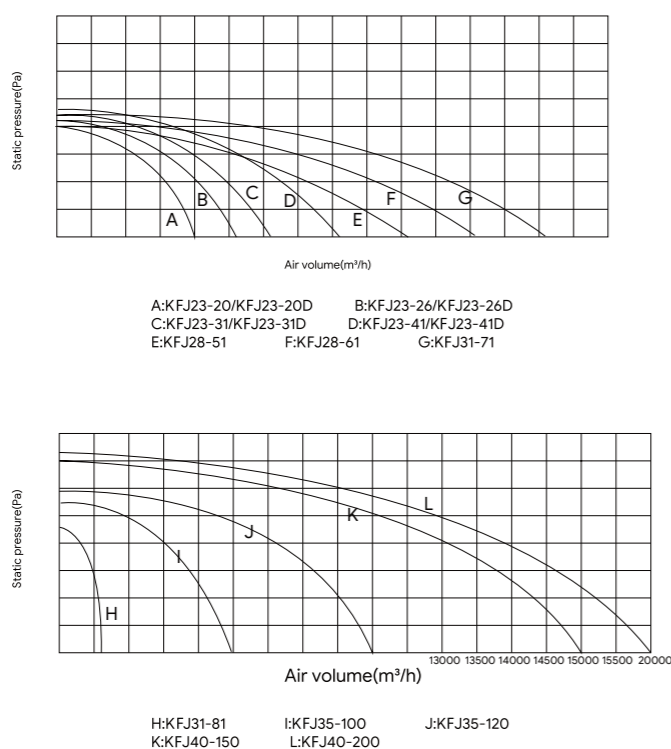

THÔNG SỐ KÍCH THƯỚC SIZE SPECIFICATIONS

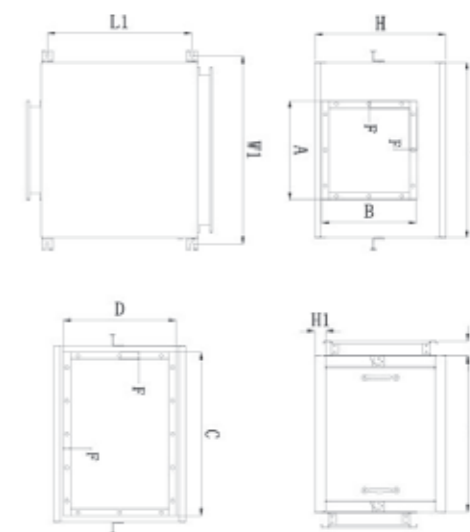

Model	L	L1	W	W1	H	H1	D1	F	Kích thước cửa gió ra A x B	Kích thước cửa gió vào C x D
KFJ23-20D	490	452	490	530	372	36	50	25	270x265	350x312
KFJ23-26D	490	452	490	530	372	36	50	25	300x280	430x312
KFJ23-31D	524	486	592	632	440	36	50	25	335x320	550x382
KFJ23-41D	524	486	592	632	440	36	50	25	335x320	550x382
KFJ23-20	490	452	490	530	372	36	50	25	270x265	350x312
KFJ23-26	490	452	490	530	372	36	50	25	300x280	430x312
KFJ23-31	524	486	592	632	440	36	50	25	335x320	550x382
KFJ23-41	524	486	592	632	440	36	50	25	335x320	550x382
KFJ28-61	648	610	700	740	535	35	50	25	410x358	630x460
KFJ31-71	700	662	780	823	600	35	50	25	440x460	745x535
KFJ31-81	700	662	780	823	600	35	50	25	440x460	745x535
KFJ35-100	810	738	880	923	665	35	50	25	440x460	745x535
KFJ35-120	810	738	880	923	715	35	50	25	440x460	745x535
KFJ40-150	848	753	947	1067	802	35	50	25	455x460	835x600
KFJ40-200	900	801	1012	1132	820	35	50	25	455x460	900x700

THÔNG SỐ KỸ THUẬT SPECIFICATIONS

Model	Điện áp (V~)	Tần số (Hz)	Tốc độ quay (RPM)	Công suất (W)	Lưu lượng gió (m³/h)	Áp suất tĩnh (Pa)	Độ ồn (dB)	Trọng lượng (kg)
KFJ23-20D	220	50	1350	250	2000	400	55	26
KFJ23-26D	220	50	1350	370	2600	420	56	27
KFJ23-31D	220	50	1350	550	3100	440	61	33
KFJ23-41D	220	50	1350	750	4100	460	65	34
KFJ23-20	380	50	1350	250	2000	400	55	25
KFJ23-26	380	50	1350	370	2600	420	56	26.5
KFJ23-31	380	50	1350	550	3100	440	61	33
KFJ23-41	380	50	1350	750	4100	460	65	34
KFJ28-61	380	50	940	1500	7000	520	63	58.5
KFJ31-71	380	50	940	1900	8500	540	67	62
KFJ31-81	380	50	940	2200	10000	550	70	72
KFJ35-100	380	50	940	2500	12000	590	71	84.5
KFJ35-120	380	50	940	3200	15000	600	72	86.5
KFJ40-150	380	50	940	2500	15000	700	77	111
KFJ40-200	380	50	940	3000	20000	725	77	128

KFJ-G Series

FAN FILTER BOX

AIR CONDITIONING WIND ARK SERIES



ĐƯỜNG ĐẶC TÍNH PERFORMANCE CURVE

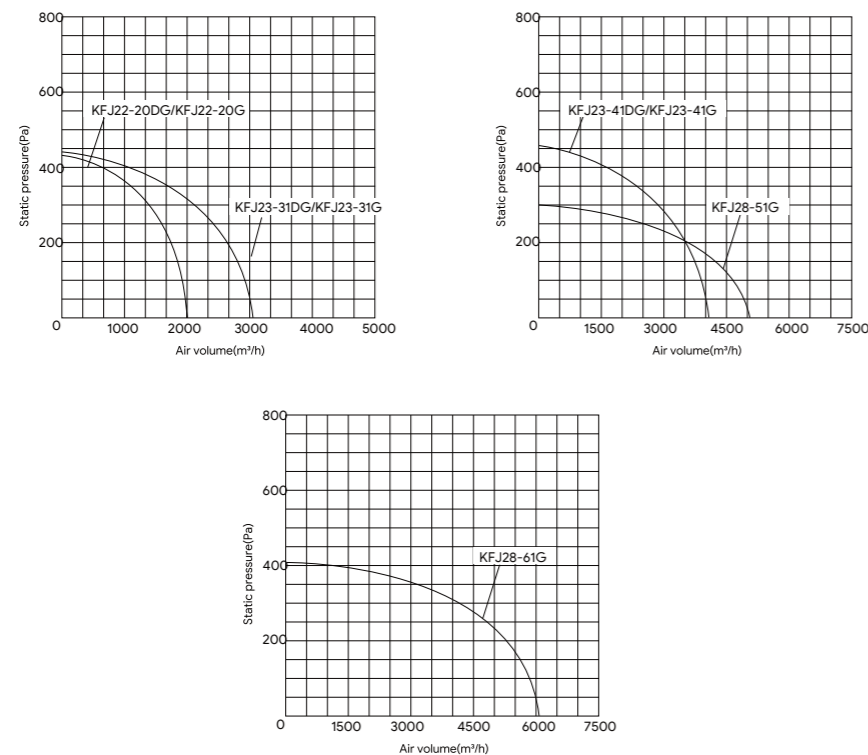

THÔNG SỐ KÍCH THƯỚC SIZE SPECIFICATIONS

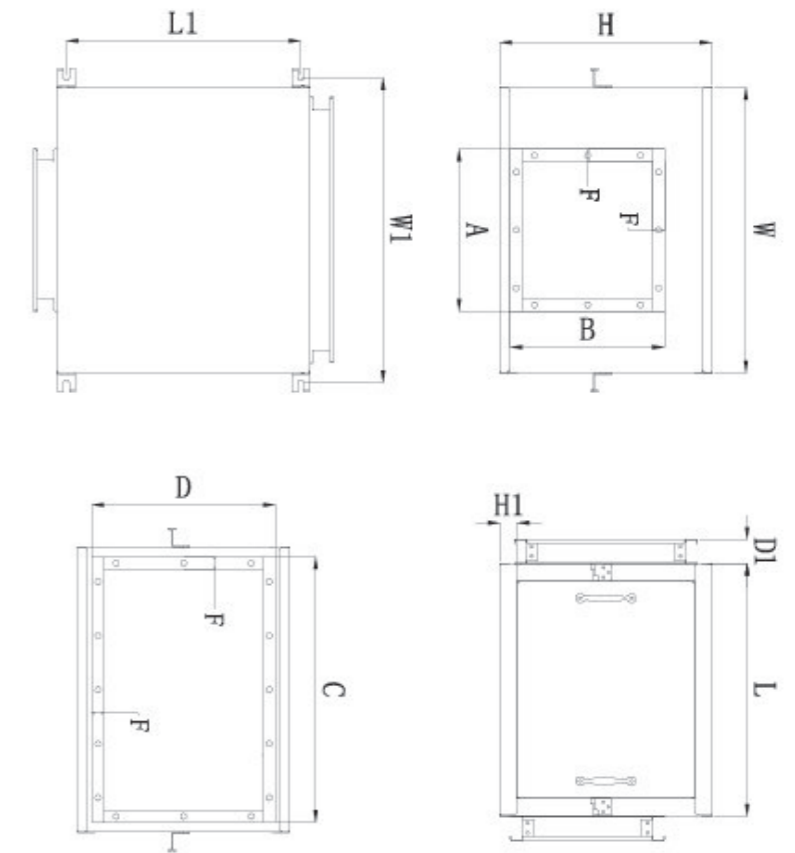

Model	L	L1	W	W1	H	H1	D1	F	Kích thước cửa gió ra A x B	Kích thước cửa gió vào C x D
KFJ22-20DG	719	452	490	530	372	36	50	25	270x265	430x312
KFJ23-31DG	753	524	592	632	440	36	50	25	335x320	550x380
KFJ23-41DG	753	524	592	632	440	36	50	25	335x320	550x380
KFJ22-20G	719	452	490	530	372	36	50	25	270x265	430x312
KFJ23-31G	753	524	592	632	440	36	50	25	335x320	550x380
KFJ23-41G	753	524	592	632	440	36	50	25	335x320	550x380
KFJ28-51G	869	568	700	743	535	35	50	25	410x358	640x465
KFJ28-61G	929	628	740	783	600	35	50	25	400x460	550x460

THÔNG SỐ KỸ THUẬT SPECIFICATIONS

Model	Điện áp (V~)	Tần số (Hz)	Tốc độ quay (RPM)	Công suất (W)	Lưu lượng gió (m³/h)	Áp suất tĩnh (Pa)	Độ ồn (dB)	Trọng lượng (kg)
KFJ22-20DG	220	50	1340	250	2000	430	55	32
KFJ23-31DG	220	50	1340	550	3100	440	61	41
KFJ23-41DG	220	50	1340	750	4100	460	65	43
KFJ22-20G	380	50	1340	250	2000	430	55	32
KFJ23-31G	380	50	1340	550	3100	440	61	41
KFJ23-41G	380	50	1340	750	4100	460	65	43
KFJ28-51G	380	50	1340	750	5100	460	65	53
KFJ28-61G	380	50	940	1100	6100	410	68	70.3

KFJ-DT Series

QUẠT LY TÂM CABINET THẤP ÁP LITTLE OVERLORD SERIES



ĐƯỜNG ĐẶC TÍNH PERFORMANCE CURVE

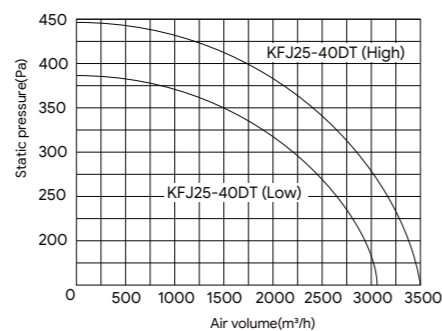
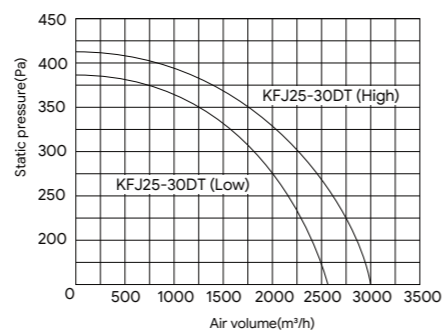
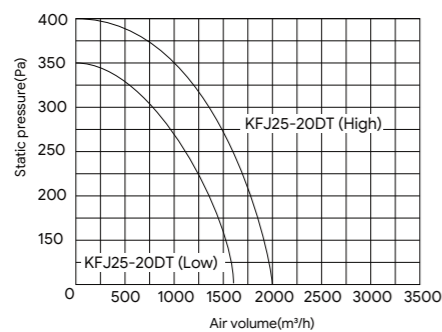

THÔNG SỐ KÍCH THƯỚC SIZE SPECIFICATIONS

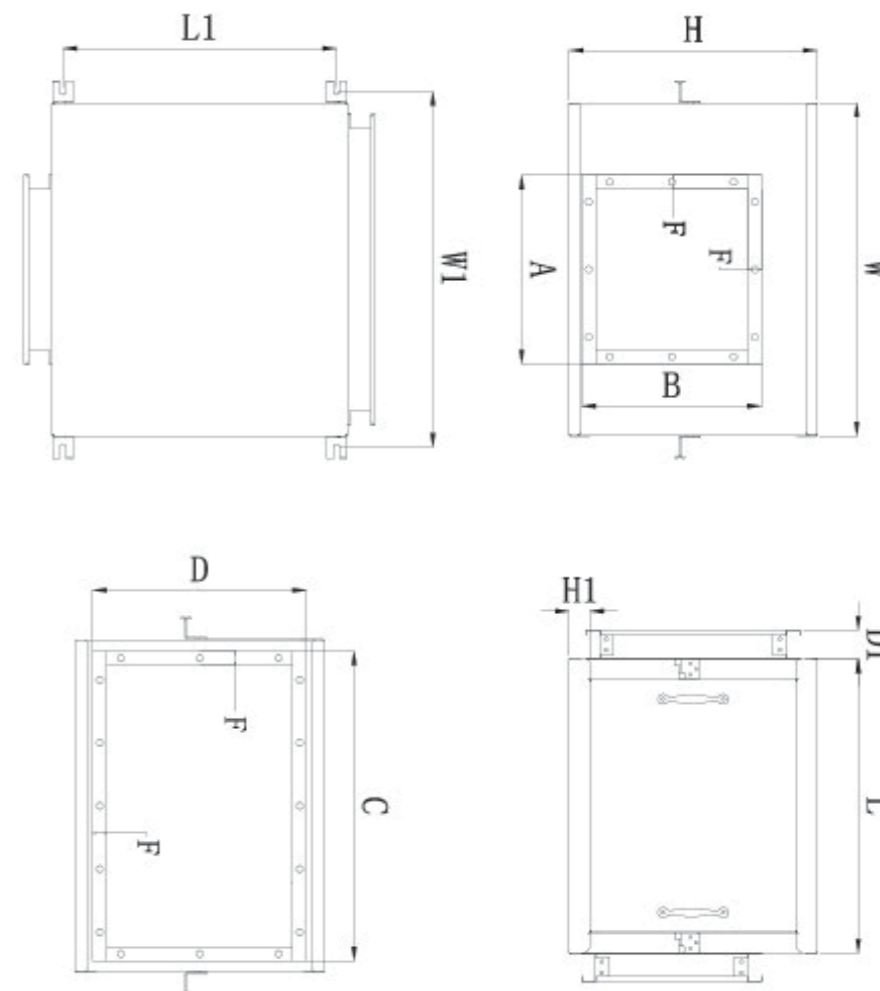

Model	L	L1	W	W1	H	H1	D1	F	Kích thước cửa gió ra A x B	Kích thước cửa gió vào C x D
KFJ25-20DT	510	473	429	468	376	36	51	25	270x280	270x270
KFJ25-30DT	580	543	500	540	376	36	51	25	300x280	335x312
KFJ25-40DT	580	543	500	540	376	36	51	25	300x280	335x312

THÔNG SỐ KỸ THUẬT SPECIFICATIONS

Model	Điện áp (V~)	Tần số (Hz)	Cấp tốc độ	suấ	Lưu lượng gió (m³/h)	Áp suất tĩnh (Pa)	Độ ồn (dB)	Trọng lượng (kg)
KFJ25-20DT	220	50	Cao / Thấp		2000/1600	395/350	49/46	20
KFJ25-30DT	220	50	Thấp		3000/2600	410/385	57/54	22
KFJ25-40DT	220	50	Thấp	457	4000/3600	445/390	62/60	25

KFPT Series

QUẠT INLINE NỔI ỒNG BLOWER SERIES

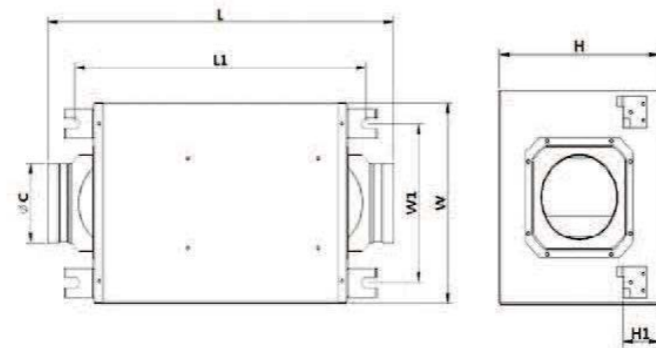

ĐƯỜNG ĐẶC TÍNH PERFORMANCE CURVE

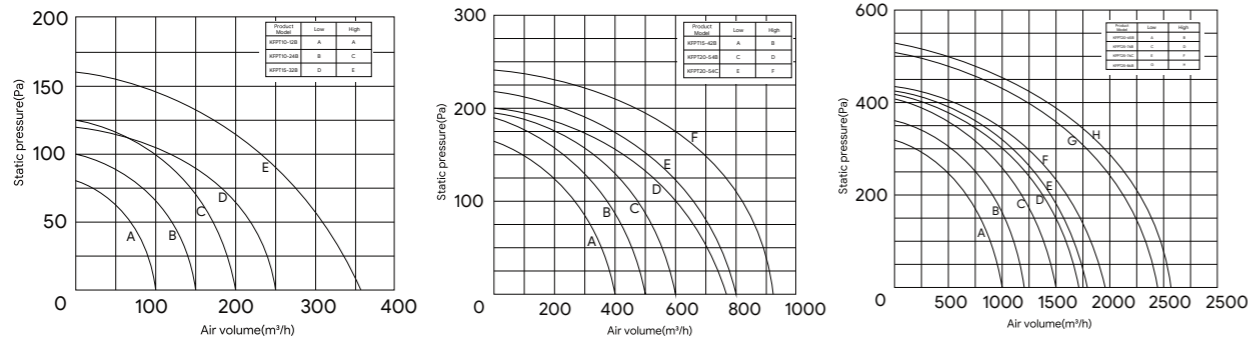

THÔNG SỐ KÍCH THƯỚC SIZE SPECIFICATIONS

Model	L	L1	W	W1	H	H1	C
KFPT10-12B	462	388	240	180	200	45	φ96
KFPT10-24B	462	388	240	180	200	45	φ96
KFPT15-32B	488	388	240	186	238	40	φ148
KFPT15-42B	540	440	270	210	280	51	φ148
KFPT20-54B	562	470	340	270	282	52	φ198
KFPT20-54C	632	540	370	270	320	71	φ198
KFPT20-65B	662	570	401	300	365	94	φ198
KFPT25-76B	662	570	401	300	365	94	φ250
KFPT25-76C	732	640	401	340	380	61	φ250
KFPT25-86B	732	640	401	340	380	61	φ250

THÔNG SỐ KỸ THUẬT SPECIFICATIONS

Model	Điện áp (V~)	Tần số (Hz)	Cấp tốc độ	Công suất (W)	Lưu lượng gió (m³/h)	Áp suất tĩnh (Pa)	Độ ồn (dB)	Kích thước Diện tích		
								ống nối (mm)	sử dụng (m²)	Trọng lượng (kg)
KFPT10-12B	220	50	-	23	100	80	20	φ100	4-8	6.1
KFPT10-24B	220	50	Cao / Thấp	30/23	200/150	125/100	23	φ100	8-13	6.2
KFPT15-32B	220	50	Cao / Thấp	42/33	360/250	160/120	27	φ150	20-25	7.4
KFPT15-42B	220	50	Cao / Thấp	103/88	500/400	190/165	29	φ150	25-28	10
KFPT20-54B	220	50	Cao / Thấp	114/101	770/600	200/195	35	φ200	28-40	11.4
KFPT20-54C	220	50	Cao / Thấp	174/146	920/800	240/220	37	φ200	40-50	16
KFPT20-65B	220	50	Cao / Thấp	253/210	1200/1000	320/320	41	φ200	58-75	19
KFPT25-76B	220	50	Cao / Thấp	535/480	1700/1500	420/410	43	φ250	85-150	19.5
KFPT25-76C	220	50	Cao / Thấp	565/500	1900/1800	430/425	43	φ250	210-240	23
KFPT25-86B	220	50	Cao / Thấp	800/728	2600/2400	530/510	46	φ250	240-270	24

KLX Series

HỘP LỌC FILTER BOX SERIES



THÔNG SỐ KỸ THUẬT SPECIFICATIONS

Model	Kích thước cửa gió (mm)	Kích thước Dài x Rộng x Cao (mm)	Kích thước lưới lọc sơ cấp (mm)	Kích thước lưới lọc hoạt tính (mm)	Kích thước lưới lọc HEPA (mm)	Tỷ lệ tổn thất lưu lượng gió	Trọng lượng (kg)
KLX-100	φ100	300x200x200	295x170x10	295x170x20	295x170x50	0.3	5.2
KLX-150	φ150	300x200x200	295x170x10	295x170x20	295x170x50	0.3	5.1
KLX-200	φ200	430x300x300	425x270x20	425x270x20	425x270x50	0.3	11
KLX-250	φ250	430x300x300	425x270x20	425x270x20	425x270x50	0.3	11.5